

LITEX GmbH
Warnstedtstraße 14 B · 22525 Hamburg
Tel.: +49 40 391144 · info@litex-gmbh.de
www.litex-gmbh.de

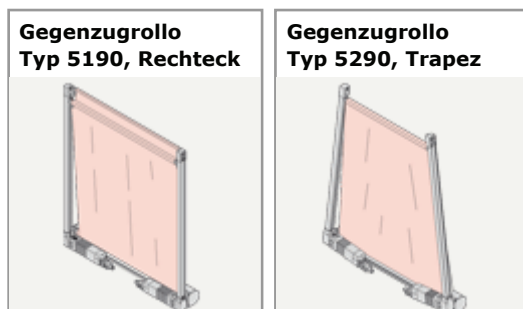

sundrape® Sonder*verschattungen*

Gegenzugrollo 5090, Elektroantrieb



LITEX GmbH
 Warnstedtstraße 14 B · 22525 Hamburg
 Tel.: +49 40 391144 · info@litex-gmbh.de
 www.litex-gmbh.de



Grenzzugrollo 5090, Elektroantrieb

Grenzzugrollo Typ 5190, Rechteck

Elektroantrieb, Rollobehang

Beschreibung

- seitliche gerade Laufschienen
- Behangqualitäten siehe Kollektion
- Anlagenbreite maximal 1800 mm, Anlagenlänge maximal 4500 mm
- Stoffgewicht bis 210 g/m²
- Einbaulage senkrecht
- Einbaulage schräg oder waagrecht mit Behangstützen
- für rechteckige Grundflächen
- Rollofederwelle in Rundkassette

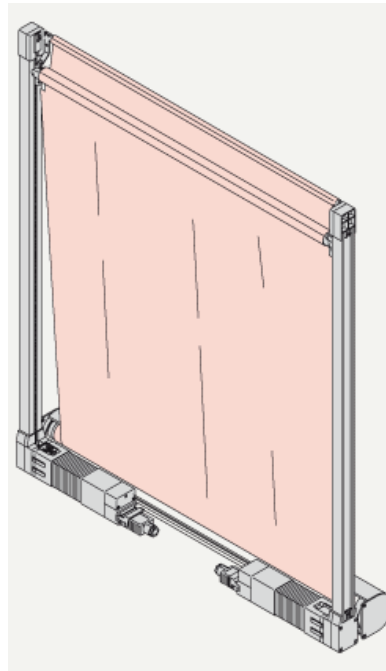

Daten und Merkmale

Laufschiene

Breite 32 mm, Höhe 26 mm
 stranggepresstes Aluminium AlMgSi0,5 F22
 E6/EV1 eloxiert oder weiß RAL 9016 pulverbeschichtet
 Kunststoffteile wahlweise weiß oder hellgrau

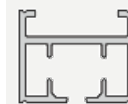

Schienegetriebe

beitseitig Schienengetriebe, kugelgelagert
 Motor mit Abschaltung wahlweise rechts oder links

LITEX GmbH
 Warnstedtstraße 14 B · 22525 Hamburg
 Tel.: +49 40 391144 · info@litex-gmbh.de
 www.litex-gmbh.de



<p>Elektroantrieb Einphasen-Wechselspannungs-Synchronmotore 45 WT Tandem integrierte, von außen einstellbare Endlagenabschaltung mit Bajonettverschluß am Schienengetriebe befestigt und verriegelt Laufgeschwindigkeit 130 mm/s</p> <table border="0"> <tr> <td>Nennspannung</td> <td>230 V</td> <td>110 V</td> </tr> <tr> <td>Nennleistung</td> <td>45 W</td> <td>45 W</td> </tr> <tr> <td>Nennstrom</td> <td>0,195 A</td> <td>0,4 A</td> </tr> <tr> <td>Frequenz</td> <td>50 Hz</td> <td>60 Hz</td> </tr> <tr> <td>Betriebsart</td> <td>S3 50%</td> <td>S3 50%</td> </tr> <tr> <td>Drehrichtung</td> <td>re+li</td> <td>re+li</td> </tr> </table> <p>nur für trockene Räume</p>		Nennspannung	230 V	110 V	Nennleistung	45 W	45 W	Nennstrom	0,195 A	0,4 A	Frequenz	50 Hz	60 Hz	Betriebsart	S3 50%	S3 50%	Drehrichtung	re+li	re+li	
Nennspannung	230 V	110 V																		
Nennleistung	45 W	45 W																		
Nennstrom	0,195 A	0,4 A																		
Frequenz	50 Hz	60 Hz																		
Betriebsart	S3 50%	S3 50%																		
Drehrichtung	re+li	re+li																		
<p>Transportband Zahnriemen mit spezieller Profilierung und Beschichtung dehnungsarm und verschleißfest sehr leichter ruhiger Lauf</p>																				
<p>Zugwagen Zugwagengleiter aus verschleißarmen Kunststoff Überlaufbügel aus Edelstahl, Sicherungsclip</p>																				
<p>Rundkassette Durchmesser 80mm in Farbe der Laufschiene seitliche Deckel Kunststoff weiß</p>																				
<p>Zugstange Alurohr Durchmesser 30 mm Schiebeadapter Kunststoff weiß, beidseitig an Zugwagen befestigt</p>																				
<p>Montagemöglichkeiten Einfache Schnellmontage der Laufschiene mit Spannriegel Deckenmontage mit Montagewinkeln Rundkassette nischenseitig geschraubt oder deckenseitig mit Montagewinkeln befestigt Montagehilfsprofile aus Aluminium in Schienenfarbe L- und T-Profile</p>																				
<p>Bedienung / Antriebsarten Elektrisch über Tast-/Rastschalter oder Funkfernbedienung, Einzel-, Gruppen- und Zentralbedienung</p>																				

LITEX GmbH
 Warnstedtstraße 14 B · 22525 Hamburg
 Tel.: +49 40 391144 · info@litex-gmbh.de
 www.litex-gmbh.de



Grenzzugrollo 5090, Elektroantrieb

Grenzzugrollo
Typ 5290, Trapez
 Elektroantrieb, Rollobehang

Beschreibung

- seitliche gerade Laufschienen
- Behangqualitäten siehe Kollektion
- Anlagenbreite maximal 1800 mm, Anlagenlänge maximal 4500 mm
- Stoffgewicht bis 210 g/m²
- Einbaulage senkrecht
- Einbaulage schräg oder waagrecht mit Behangstützen
- für trapezförmige Grundflächen, Breitenunterschied maximal 300 mm
- Rollofederwelle in Rundkassette

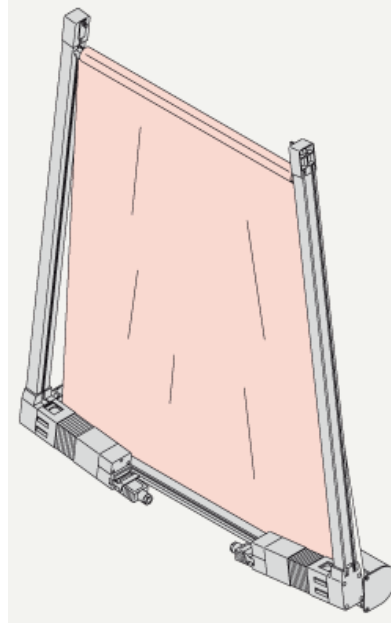

Daten und Merkmale

Laufschiene

Breite 32 mm, Höhe 26 mm
 stranggepresstes Aluminium AlMgSi0,5 F22
 E6/EV1 eloxiert oder weiß RAL 9016 pulverbeschichtet
 Kunststoffteile wahlweise weiß oder hellgrau

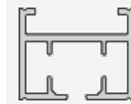

Schiengenetriebe

Beitseitig Schiengenetriebe, kugelgelagert
 Motor mit Abschaltung wahlweise rechts oder links

Elektroantrieb

LITEX GmbH
 Warnstedtstraße 14 B · 22525 Hamburg
 Tel.: +49 40 391144 · info@litex-gmbh.de
 www.litex-gmbh.de



<p>Einphasen-Wechselspannungs-Synchronmotore</p> <p>45 WT Tandem integrierte, von außen einstellbare Endlagenabschaltung mit Bajonettverschluß am Schienengetriebe befestigt und verriegelt Laufgeschwindigkeit 130 mm/s</p> <table border="0"> <tr> <td>Nennspannung</td> <td>230 V</td> <td>110 V</td> </tr> <tr> <td>Nennleistung</td> <td>45 W</td> <td>45 W</td> </tr> <tr> <td>Nennstrom</td> <td>0,195 A</td> <td>0,4 A</td> </tr> <tr> <td>Frequenz</td> <td>50 Hz</td> <td>60 Hz</td> </tr> <tr> <td>Betriebsart</td> <td>S3 50%</td> <td>S3 50%</td> </tr> <tr> <td>Drehrichtung</td> <td>re+li</td> <td>re+li</td> </tr> </table> <p>nur für trockene Räume</p>	Nennspannung	230 V	110 V	Nennleistung	45 W	45 W	Nennstrom	0,195 A	0,4 A	Frequenz	50 Hz	60 Hz	Betriebsart	S3 50%	S3 50%	Drehrichtung	re+li	re+li	
Nennspannung	230 V	110 V																	
Nennleistung	45 W	45 W																	
Nennstrom	0,195 A	0,4 A																	
Frequenz	50 Hz	60 Hz																	
Betriebsart	S3 50%	S3 50%																	
Drehrichtung	re+li	re+li																	
<p>Transportband</p> <p>Zahnriemen mit spezieller Profilierung und Beschichtung dehnungsarm und verschleißfest sehr leichter ruhiger Lauf</p>																			
<p>Zugwagen</p> <p>Zugwagengleiter aus verschleißarmen Kunststoff Überlaufbügel aus Edelstahl, Sicherungsclip</p>																			
<p>Rundkassette</p> <p>Durchmesser 80mm in Farbe der Laufschiene seitliche Deckel Kunststoff weiß</p>																			
<p>Zugstange</p> <p>Alurohr Durchmesser 30mm Schiebeadapter Kunststoff weiß, beidseitig an Zugwagen befestigt</p> <p>Montagemöglichkeiten</p> <p>einfache Schnellmontage der Laufschiene mit Spannriegel Deckenmontage mit verstellbaren Montagewinkeln Rundkassette nischenseitig geschraubt oder deckenseitig mit Montagewinkeln befestigt Montagehilfsprofile aus Aluminium in Schienenfarbe L- und T-Profile</p>																			
<p>Bedienung / Antriebsarten</p> <p>Elektrisch über Tast-/Rastschalter oder Funkfernbedienung, Einzel-, Gruppen- und Zentralbedienung</p>																			

LITEX GmbH
Warnstedtstraße 14 B · 22525 Hamburg
Tel.: +49 40 391144 · info@litex-gmbh.de
www.litex-gmbh.de



sundrape® Sonder*verschattungen*

Gegenzugrollo 8900, Elektroantrieb



LITEX GmbH
 Warnstedtstraße 14 B · 22525 Hamburg
 Tel.: +49 40 391144 · info@litex-gmbh.de
 www.litex-gmbh.de



Gegenzugrollo 8900, Elektroantrieb

Gegenzugrollo Typ 8900

Elektroantrieb, Rollobehang

Beschreibung	
<ul style="list-style-type: none"> ● Einbaulage senkrecht, rechteckige Grundfläche ● Motorwelle und Rollwelle verdeckt durch Abdeckung ● Rollobehang verfährt von unten nach oben über Zugdrähte ● Umlenkrollen oben ● Behangqualitäten siehe Rollokollektion ● Maximale Behangdicke 0,30 mm ● Stabile Montageträger aus Aluminium ● Maximale Abmessungen: Breite bis 1800 mm Auszugslänge bis 4000 mm 	

Daten und Merkmale	
<p>Elektroantrieb Wechselstrom- Rohrmotor 230V/50Hz/105 W mit Endlagenabschaltung Drehmoment 3 Nm Drehzahl 30 Umdr./min</p>	

LITEX GmbH
 Warnstedtstraße 14 B · 22525 Hamburg
 Tel.: +49 40 391144 · info@litex-gmbh.de
 www.litex-gmbh.de

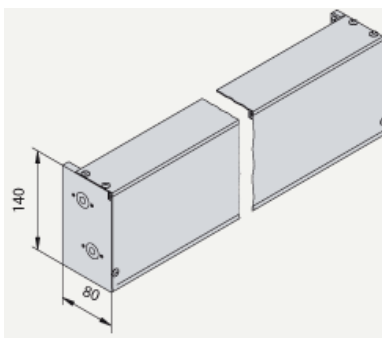
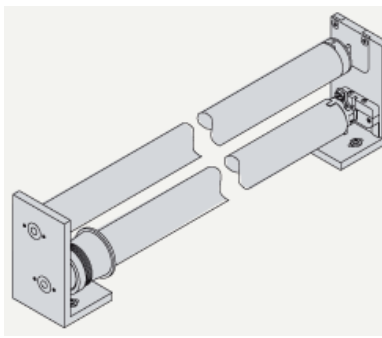
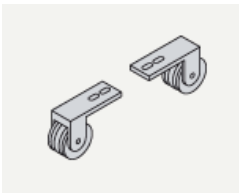

<p>Montageträger und Abdeckung Montageträger aus Aluminium mit Lagerbuchsen aus Kunststoff Abdeckung aus Aluminium, eloxiert oder weiß farbbeschichtet RAL 9016</p> <p>Motorwelle Motorwelle Durchmesser 42 mm Profiliertes Aluminiumrohr Wickelkonus für gleichmäßiges Drahtaufwickeln</p> <p>Rollowelle Federwelle aus Aluminium mit maximaler Zugkraft von 40 N Die Feder spannt den Behang</p> <p>Umlenkrollen Lagerbock aus Aluminium in Farbe der Abdeckung Umlenkrollen Kunststoff weiß, kugelgelagert Sicherung gegen Abspringen des Drahtes</p> <p>Montagemöglichkeiten Verschraubung der Montageträger und Lagerböcke direkt auf die Fassadekonstruktion</p>	  
<p>Bedienung / Antriebsarten Elektrisch über Tast-/Rastschalter oder Funkfernbedienung, Einzel-, Gruppen- und Zentralbedienung</p>	

LITEX GmbH
Warnstedtstraße 14 B · 22525 Hamburg
Tel.: +49 40 391144 · info@litex-gmbh.de
www.litex-gmbh.de



sundrape® Sonder*verschattungen*

Seilgeführte Großflächenverschattung 5072, Elektroantrieb

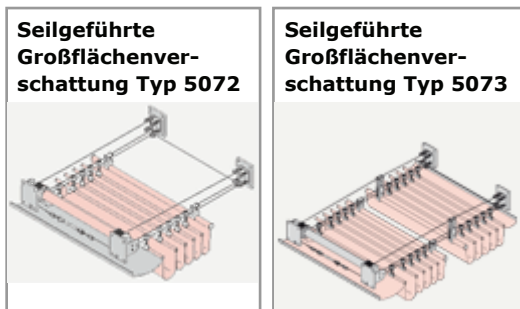

LITEX GmbH
 Warnstedtstraße 14 B · 22525 Hamburg
 Tel.: +49 40 391144 · info@litex-gmbh.de
 www.litex-gmbh.de



Seilgeführte Großflächenverschattung 5072, Elektroantrieb

Seilgeführte Großflächenverschattung Typ 5072

Elektroantrieb, Behang 1-teilig

Beschreibung

- ohne Schienen nur auf Seilen geführter Hitze- und Blendschutz
- rechteckige oder trapezförmige Grundflächen
- Geneigte Einbaulage bis maximal 10°
- Anlagebreite maximal 4500 mm
- Anlagenlänge maximal 10000 mm
- Stoffgewicht maximal 300g/m²
- Tragstangen in Behangschlaufen, Abstand etwa 500 mm
- Nahezu alle Bestandteile aus Edelstahl und eloxiertem Aluminium
- Bis Anlagebreite 2500 mm 2 Tragseile, über 2500 mm bis 4500 mm 4 Tragseile

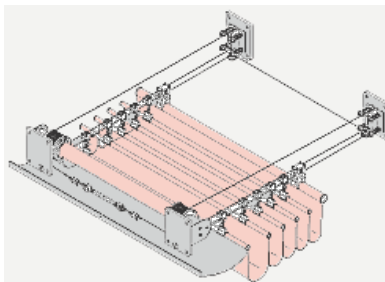

Daten und Merkmale

Antriebseinheit

Eloxiertes Aluminiumrohr 50 mm mit Rohrmotor 230V/ 50Hz/ 120W
 Antriebswelle kugellagert
 Antriebswalzen für Drahttransport
 Haltewinkel und Platten aus Edelstahl
 Transportseil 2 mm Durchmesser

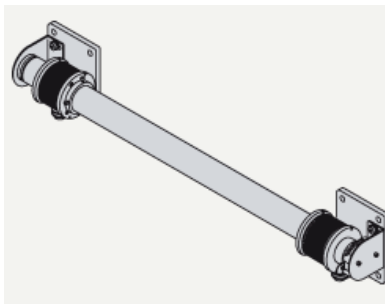

Seilspannelemente

Flanschplatten, Lagerböcke, Umlenkrollen und Befestigungsteile aus Edelstahl
 Umlenkrollen kugellagert
 Tragseile 3 mm, transparent kunststoffummantelt
 Spannelemente aus Edelstahl

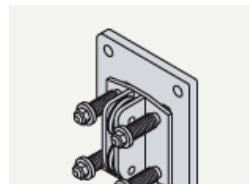

LITEX GmbH
Warnstedtstraße 14 B · 22525 Hamburg
Tel.: +49 40 391144 · info@litex-gmbh.de
www.litex-gmbh.de



Zugwagen

Zugwagenkörper aus eloxiertem Aluminium
Aufnahme für Zugstange Durchmesser 29 mm
kugelgelagerte Stützrollen

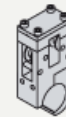

Seilrollen und Aufhänger für Tragstangen

Seilrollen mit weißem Kunststoffgehäuse, verzinkte Stahlachse
Aufhänger für Tragstangen aus Kunststoff

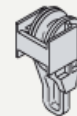

Montagemöglichkeiten

Wandseitige Montage der Antriebseinheit und der Flanschplatten
an geeigneter stabiler Unterkonstruktion

Bedienung / Antriebsarten

Elektrisch über Tast-/Rastschalter oder Funkfernbedienung, Einzel-, Gruppen-, und Zentralbedienung

LITEX GmbH
 Warnstedtstraße 14 B · 22525 Hamburg
 Tel.: +49 40 391144 · info@litex-gmbh.de
 www.litex-gmbh.de



Seilgeführte Großflächenverschattung 5072, Elektroantrieb

Seilgeführte Großflächenverschattung Typ 5073

Elektroantrieb, Behang 2-teilig

Beschreibung

- ohne Schienen nur auf Seilen geführter Hitze- und Blendschutz
- rechteckige oder trapezförmige Grundflächen
- Geneigte Einbaulage bis maximal 10°
- Anlagenbreite maximal 4500 mm
- Anlagenlänge maximal 15000 mm
- Stoffgewicht maximal 200g/m²
- Tragstangen in Behangschlaufen, Abstand etwa 500 mm
- Nahezu alle Bestandteile aus Edelstahl und eloxiertem Aluminium
- Bis Anlagebreite 2500 mm 2 Tragseile, über 2500 mm bis 4500 mm 4 Tragseile

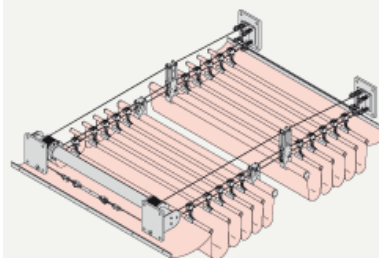

Daten und Merkmale

Antriebseinheit

Eloxiertes Aluminiumrohr 50 mm mit Rohrmotor 230V/ 50Hz/ 120W
 Antriebswelle kugelgelagert
 Antriebswalzen für Drahttransport
 Haltewinkel und Platten aus Edelstahl
 Transportseil 2 mm Durchmesser

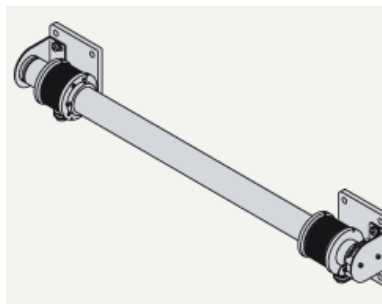

Seilspannelemente

Flanschplatten, Lagerböcke, Umlenkrollen und Befestigungsteile aus Edelstahl
 Umlenkrollen kugelgelagert
 Tragseile 3 mm, transparent kunststoffummantelt
 Spannelemente aus Edelstahl

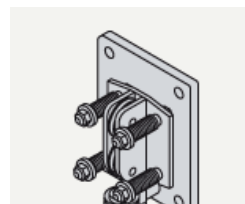

LITEX GmbH
Warnstedtstraße 14 B · 22525 Hamburg
Tel.: +49 40 391144 · info@litex-gmbh.de
www.litex-gmbh.de



Zugwagen

Zugwagenkörper aus eloxiertem Aluminium
Aufnahme für Zugstange Durchmesser 29 mm
kugelgelagerte Stützrollen

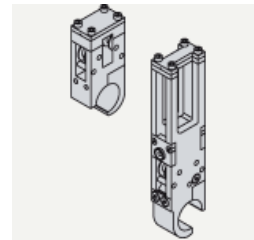

Seilrollen und Aufhänger für Tragstangen

Seilrollen mit weißem Kunststoffgehäuse, verzinkte Stahlachse
Aufhänger für Tragstangen aus Kunststoff

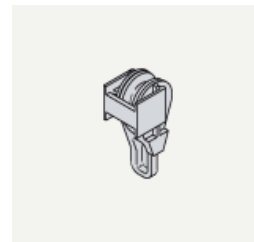

Montagemöglichkeiten

Wandseitige Montage der Antriebseinheit und der Flanschplatten
an geeigneter stabiler Unterkonstruktion

Bedienung / Antriebsarten

Elektrisch über Tast-/Rastschalter oder Funkfernbedienung, Einzel-, Gruppen-, und Zentralbedienung

LITEX GmbH
 Warnstedtstraße 14 B · 22525 Hamburg
 Tel.: +49 40 391144 · info@litex-gmbh.de
 www.litex-gmbh.de



sundrape® Sonder*verschattungen*

Plafond-Großflächenverschattung 5077, Elektroantrieb

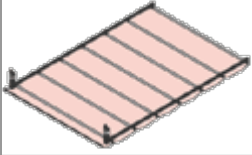
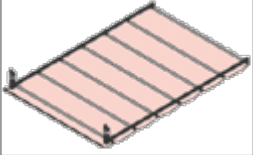
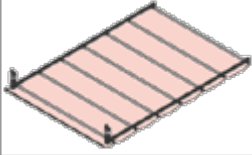
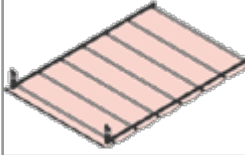
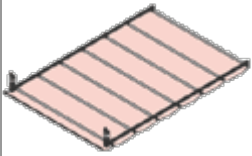
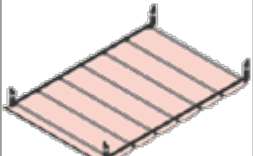
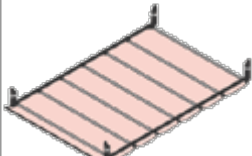
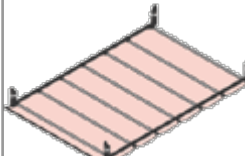
<p>Plafond-Großflächenverschattung 5177 30 WT</p> 	<p>Plafond-Großflächenverschattung 5277 45 WT</p> 	<p>Plafond-Großflächenverschattung 5377 65 WT</p> 	<p>Plafond-Großflächenverschattung 5477 45 WTS</p> 
<p>Plafond-Großflächenverschattung 5577 65 WTS</p> 	<p>Plafond-Großflächenverschattung 5677 30 WDT</p> 	<p>Plafond-Großflächenverschattung 5777 45 WDT</p> 	<p>Plafond-Großflächenverschattung 5877 65 WDT</p> 

Plafond-Großflächenverschattung 5077, Sonderform



LITEX GmbH
 Warnstedtstraße 14 B · 22525 Hamburg
 Tel.: +49 40 391144 · info@litex-gmbh.de
 www.litex-gmbh.de



Plafond-Großflächenverschattung 5077, Elektroantrieb

Plafond-Großflächen- verschattung 5177 30 WT

<p>Beschreibung</p> <ul style="list-style-type: none"> • seitliche gerade Laufschiene • Behangqualitäten siehe Kollektion • Anlagenbreite maximal 3000 mm, Anlagenlänge maximal 7000 mm • Stoffgewicht bis 300 g/m² • Einbaulage waagrecht oder leicht schräg bis 10° • Tuchstangen in Behangschlaufen, Abstand ca. 600 mm • Behang einteilig oder zweiteilig ohne Überlappung • Motoreinbaulage senkrecht nach oben, Platzbedarf ca. 380 mm • Behangabschlussprofil 		
<p>Daten und Merkmale</p> <p>Laufschiene Breite 32 mm, Höhe 26 mm stranggepresstes Aluminium AlMgSi0,5 F22 E6/EV1 eloxiert oder weiß RAL 9016 pulverbeschichtet Kunststoffteile wahlweise weiß oder hellgrau</p> <p>Schienegetriebe Beide Schienen mit Schienengetriebe und Gegenlager, kugellagert Motor mit Abschaltung wahlweise rechts oder links Wellenausgang nach oben</p> <p>Elektroantrieb Einphasen-Wechselspannungs-Synchronmotore 30 WT, integrierte, von außen einstellbare Endlagenabschaltung mit Bajonettverschluß am Schienengetriebe befestigt und verriegelt Laufgeschwindigkeit 130 mm/s</p>		
<p>Nennspannung</p>	<p>230 V</p>	<p>110 V</p>
<p>Nennleistung</p>	<p>30 W</p>	<p>30 W</p>

LITEX GmbH
 Warnstedtstraße 14 B · 22525 Hamburg
 Tel.: +49 40 391144 · info@litex-gmbh.de
 www.litex-gmbh.de



Nennstrom	0,13 A	0,26 A	
Frequenz	50 Hz	60 Hz	
Betriebsart	S3 50%	S3 50%	
Drehrichtung	re+li	re+li	
nur für trockene Räume			
Transportband Zahnriemen mit spezieller Profilierung und Beschichtung dehnungsarm und verschleißfest sehr leichter ruhiger Lauf			
Zugwageneinheit Zugwagen aus verschleißbarem Kunststoff mit Überlaufbügel aus Edelstahl, Sicherungsclip Tuchstangenaufnahme aus Polyacetal am Überlaufbügel befestigt			
Tuchstangen Behangträgerstangen aus Aluminium für besonders gleichmäßigen Schlaufenfall Durchmesser 29 mm, Endstopfen aus Kunststoff, in genähten Behangschlaufen eingeschoben Tuchstangenaufnehmer aus Polyacetal an Schwerlastlaufrolle aufgehängt			
Montagemöglichkeiten einfache Schnellmontage der Laufschiene mit Spannriegel Wandmontage mit verstellbaren Montagewinkeln Bei Deckenmontage Platzbedarf Motore nach oben beachten			
Behangabschluss wandseitiges Behangabschlussprofil 20 x 4 mm aus Aluminium, geschraubt sauberer Behangabschluss durch Klett- und Flauschband			
Bedienung / Antriebsarten			
Elektrisch über Tast-/Rastschalter oder Funkfernbedienung, Einzel-, Gruppen- und Zentralbedienung			

LITEX GmbH
 Warnstedtstraße 14 B · 22525 Hamburg
 Tel.: +49 40 391144 · info@litex-gmbh.de
 www.litex-gmbh.de



Plafond-Großflächenverschattung 5077, Elektroantrieb

Plafond-Großflächen- verschattung 5277 45 WT

Beschreibung										
<ul style="list-style-type: none"> ● seitliche gerade Laufschielen ● Behangqualitäten siehe Kollektion ● Anlagenbreite maximal 4000 mm Anlagenlänge maximal 7000 mm ● Stoffgewicht bis 300 g/m² ● Einbaulage waagrecht oder leicht schräg bis 10° ● Tuchstangen in Behangschlaufen, Abstand ca. 600 mm ● Behang einteilig oder zweiteilig ohne Überlappung ● Motoreinbaulage senkrecht nach oben, Platzbedarf ca. 380 mm ● Behangabschlussprofil 										
Daten und Merkmale										
<p>Laufschiene Breite 32 mm, Höhe 26 mm stranggepresstes Aluminium AlMgSi0,5 F22 E6/EV1 eloxiert oder weiß RAL 9016 pulverbeschichtet Kunststoffteile wahlweise weiß oder hellgrau</p>										
<p>Schienegetriebe Beide Schienen mit Schienengetriebe und Gegenlager, kugellagert Motor mit Abschaltung wahlweise rechts oder links Wellenausgang nach oben</p>										
<p>Elektroantrieb Einphasen-Wechselspannungs-Synchronmotore 45 WT, integrierte, von außen einstellbare Endlagenabschaltung mit Bajonettverschluß am Schienengetriebe befestigt und verriegelt Laufgeschwindigkeit 130 mm/s</p>										
<table> <tr> <td>Nennspannung</td> <td>230 V</td> <td>110 V</td> </tr> <tr> <td>Nennleistung</td> <td>45 W</td> <td>45 W</td> </tr> <tr> <td>Nennstrom</td> <td>0,2 A</td> <td>0,4 A</td> </tr> </table>	Nennspannung	230 V	110 V	Nennleistung	45 W	45 W	Nennstrom	0,2 A	0,4 A	
Nennspannung	230 V	110 V								
Nennleistung	45 W	45 W								
Nennstrom	0,2 A	0,4 A								

LITEX GmbH
 Warnstedtstraße 14 B · 22525 Hamburg
 Tel.: +49 40 391144 · info@litex-gmbh.de
 www.litex-gmbh.de

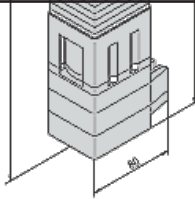
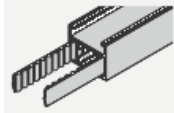
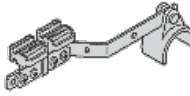

Drehrichtung	re+li	re+li	
nur für trockene Räume			
Transportband			
Zahnriemen mit spezieller Profilierung und Beschichtung dehnungsarm und verschleißfest sehr leichter ruhiger Lauf			
Zugwageneinheit			
Zugwagen aus verschleißbarem Kunststoff mit Überlaufbügel aus Edelstahl, Sicherungsclip Tuchstangenaufnahme aus Polyacetal am Überlaufbügel befestigt			
Tuchstangen			
Behangträgerstangen aus Aluminium für besonders gleichmäßigen Schlaufenfall Durchmesser 29 mm, Endstopfen aus Kunststoff, in genähten Behangschlaufen eingeschoben Tuchstangenaufnahme aus Polyacetal an Schwerlastlaufrolle aufgehängt			
Montagemöglichkeiten			
einfache Schnellmontage der Laufschiene mit Spannriegel Wandmontage mit verstellbaren Montagewinkeln Bei Deckenmontage Platzbedarf Motore nach oben beachten			
Behangabschluss			
wandseitiges Behangabschlussprofil 20 x 4 mm aus Aluminium, geschraubt sauberer Behangabschluss durch Klett- und Flauschband			
Bedienung / Antriebsarten			
Elektrisch über Tast-/Rastschalter oder Funkfernbedienung, Einzel-, Gruppen- und Zentralbedienung			

LITEX GmbH
 Warnstedtstraße 14 B · 22525 Hamburg
 Tel.: +49 40 391144 · info@litex-gmbh.de
 www.litex-gmbh.de



Plafond-Großflächenverschattung 5077, Elektroantrieb

Plafond-Großflächen- verschattung 5377 65 WT

Beschreibung <ul style="list-style-type: none"> • seitliche gerade Laufschienen • Behangqualitäten siehe Kollektion • Anlagenbreite maximal 4000 mm Anlagenlänge maximal 9000 mm • Stoffgewicht bis 300 g/m² • Einbaulage waagrecht oder leicht schräg bis 10° • Tuchstangen in Behangschlaufen, Abstand ca. 600 mm • Behang einteilig oder zweiteilig ohne Überlappung • Motoreinbaulage senkrecht nach oben, Platzbedarf ca. 380 mm • Behangabschlussprofil 		
Daten und Merkmale		
Laufschiene Breite 32 mm, Höhe 26 mm stranggepresstes Aluminium AlMgSi0,5 F22 E6/EV1 eloxiert oder weiß RAL 9016 pulverbeschichtet Kunststoffteile wahlweise weiß oder hellgrau		
Schiengengetriebe Beide Schienen mit Schiengengetriebe und Gegenlager, kugellagert Motor mit Abschaltung wahlweise rechts oder links Wellenausgang nach oben		
Elektroantrieb Einphasen-Wechselspannungs-Synchronmotore 65 WT, integrierte, von außen einstellbare Endlagenabschaltung mit Bajonettverschluß am Schiengengetriebe befestigt und verriegelt Laufgeschwindigkeit 130 mm/s		
Nennspannung	230 V	110 V
Nennleistung	65 W	65 W

LITEX GmbH
 Warnstedtstraße 14 B · 22525 Hamburg
 Tel.: +49 40 391144 · info@litex-gmbh.de
 www.litex-gmbh.de

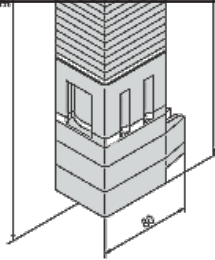
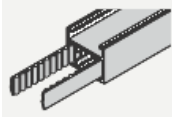
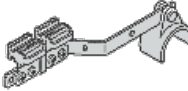

Betriebsart	S3 50%	S3 50%	
Drehrichtung	re+li	re+li	
<p>nur für trockene Räume</p>			
<p>Transportband Zahnriemen mit spezieller Profilierung und Beschichtung dehnungsarm und verschleißfest sehr leichter ruhiger Lauf</p>			
<p>Zugwageneinheit Zugwagen aus verschleißbarem Kunststoff mit Überlaufblügel aus Edelstahl, Sicherungsclip Tuchstangenaufnahme aus Polyacetal am Überlaufbügel befestigt</p>			
<p>Tuchstangen Behangträgerstangen aus Aluminium für besonders gleichmäßigen Schlaufenfall Durchmesser 29 mm, Endstopfen aus Kunststoff, in genähten Behangschlaufen eingeschoben Tuchstangenaufnehmer aus Polyacetal an Schwerlastlaufrolle aufgehängt</p>			
<p>Montagemöglichkeiten einfache Schnellmontage der Laufschiene mit Spannriegel Wandmontage mit verstellbaren Montagewinkeln Bei Deckenmontage Platzbedarf Motore nach oben beachten</p>			
<p>Behangabschluss wandseitiges Behangabschlussprofil 20 x 4 mm aus Aluminium, geschraubt sauberer Behangabschluss durch Klett- und Flauschband</p>			
<p>Bedienung / Antriebsarten</p>			
<p>Elektrisch über Tast-/Rastschalter oder Funkfernbedienung, Einzel-, Gruppen- und Zentralbedienung</p>			

LITEX GmbH
 Warnstedtstraße 14 B · 22525 Hamburg
 Tel.: +49 40 391144 · info@litex-gmbh.de
 www.litex-gmbh.de



Plafond-Großflächenverschattung 5077, Elektroantrieb

Plafond-Großflächen- verschattung 5477 45 WTS

Beschreibung

- seitliche gerade Laufschielen
- Behangqualitäten siehe Kollektion
- Anlagenbreite maximal 3000 mm Anlagenlänge maximal 7000 mm
- Stoffgewicht bis 300 g/m²
- Einbaulage waagrecht oder leicht schräg bis 10°
- Tuchstangen in Behangschlaufen, Abstand ca. 600 mm
- Behang einteilig oder zweiteilig ohne Überlappung
- Motoreinbaulage senkrecht nach oben, Platzbedarf ca. 380 mm
- Behangabschlussprofil

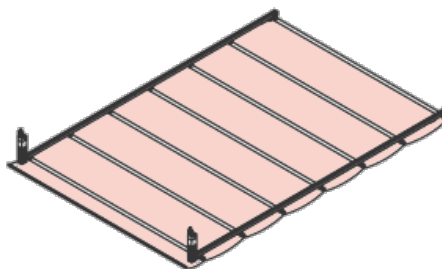

Daten und Merkmale

Laufschiene

Breite 32 mm, Höhe 26 mm
 stranggepresstes Aluminium AlMgSi0,5 F22
 E6/EV1 eloxiert oder weiß RAL 9016 pulverbeschichtet
 Kunststoffteile wahlweise weiß oder hellgrau

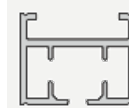

Schienegetriebe

Beide Schienen mit Schienengetriebe und Gegenlager, kugellagert
 Motor mit Abschaltung wahlweise rechts oder links
 Wellenausgang nach oben

Elektroantrieb

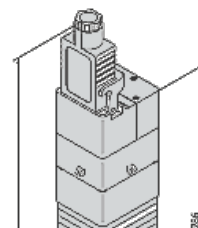

Einphasen-Wechselspannungs-Synchronmotore 45 WTS, Schnellläufer
 integrierte, von außen einstellbare Endlagenabschaltung
 mit Bajonettverschluß am Schienengetriebe befestigt und verriegelt
 Laufgeschwindigkeit 190 mm/s



Nennspannung	230 V	110 V
Nennleistung	45 W	45 W
Nennstrom	0,2 A	0,4 A

LITEX GmbH
 Warnstedtstraße 14 B · 22525 Hamburg
 Tel.: +49 40 391144 · info@litex-gmbh.de
 www.litex-gmbh.de

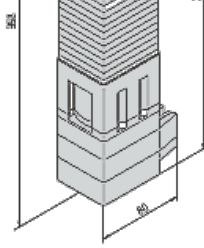
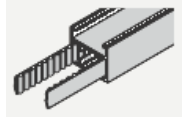

Frequenz	50 Hz	60 Hz	
Betriebsart	S3 50%	S3 50%	
Drehrichtung	re+li	re+li	
<p>nur für trockene Räume</p> <p>Transportband Zahnriemen mit spezieller Profilierung und Beschichtung dehnungsarm und verschleißfest sehr leichter ruhiger Lauf</p> 			
<p>Zugwageneinheit Zugwagen aus verschleißbarem Kunststoff mit Überlaufbügel aus Edelstahl, Sicherungsclip Tuchstangenaufnahme aus Polyacetal am Überlaufbügel befestigt</p> 			
<p>Tuchstangen Behangträgerstangen aus Aluminium für besonders gleichmäßigen Schlaufenfall Durchmesser 29 mm, Endstopfen aus Kunststoff, in genähten Behangschlaufen eingeschoben Tuchstangenaufnahme aus Polyacetal an Schwerlastlaufrolle aufgehängt</p>			
<p>Montagemöglichkeiten einfache Schnellmontage der Laufschiene mit Spannriegel Wandmontage mit verstellbaren Montagewinkeln Bei Deckenmontage Platzbedarf Motore nach oben beachten</p>			
<p>Behangabschluss wandseitiges Behangabschlussprofil 20 x 4 mm aus Aluminium, geschraubt sauberer Behangabschluss durch Klett- und Flauschband</p>			
<p>Bedienung / Antriebsarten</p> <p>Elektrisch über Tast-/Rastschalter oder Funkfernbedienung, Einzel-, Gruppen- und Zentralbedienung</p>			

LITEX GmbH
 Warnstedtstraße 14 B · 22525 Hamburg
 Tel.: +49 40 391144 · info@litex-gmbh.de
 www.litex-gmbh.de



Plafond-Großflächenverschattung 5077, Elektroantrieb

Plafond-Großflächen- verschattung 5577 65 WTS

Beschreibung <ul style="list-style-type: none"> ● seitliche gerade Laufschienen ● Behangqualitäten siehe Kollektion ● Anlagenbreite maximal 4000 mm Anlagenlänge maximal 7000 mm ● Stoffgewicht bis 300 g/m² ● Einbaulage waagrecht oder leicht schräg bis 10° ● Tuchstangen in Behangschlaufen, Abstand ca. 600 mm ● Behang einteilig oder zweiteilig ohne Überlappung ● Motoreinbaulage senkrecht nach oben, Platzbedarf ca. 380 mm ● Behangabschlussprofil 		
Daten und Merkmale		
Laufschiene Breite 32 mm, Höhe 26 mm stranggepresstes Aluminium AlMgSi0,5 F22 E6/EV1 eloxiert oder weiß RAL 9016 pulverbeschichtet Kunststoffteile wahlweise weiß oder hellgrau		
Schiengengetriebe Beide Schienen mit Schiengengetriebe und Gegenlager, kugelgelagert Motor mit Abschaltung wahlweise rechts oder links Wellenausgang nach oben		
Elektroantrieb Einphasen-Wechselspannungs-Synchronmotore 65WTS, Schnellläufer integrierte, von außen einstellbare Endlagenabschaltung mit Bajonettverschluß am Schiengengetriebe befestigt und verriegelt Laufgeschwindigkeit 190 mm/s		
Nennspannung 230 V 110 V Nennleistung 65 W 65 W		

LITEX GmbH
 Warnstedtstraße 14 B · 22525 Hamburg
 Tel.: +49 40 391144 · info@litex-gmbh.de
 www.litex-gmbh.de



Nennstrom	0,28 A	0,59 A	
Frequenz	50 Hz	60 Hz	
Betriebsart	S3 50%	S3 50%	
Drehrichtung	re+li	re+li	
<p>nur für trockene Räume</p>			
<p>Transportband Zahnriemen mit spezieller Profilierung und Beschichtung dehnungsarm und verschleißfest sehr leichter ruhiger Lauf</p>			
<p>Zugwageneinheit Zugwagen aus verschleißbarem Kunststoff mit Überlaufbügel aus Edelstahl, Sicherungsclip Tuchstangenaufnahme aus Polyacetal am Überlaufbügel befestigt</p>			
<p>Tuchstangen Behangträgerstangen aus Aluminium für besonders gleichmäßigen Schlaufenfall Durchmesser 29 mm, Endstopfen aus Kunststoff, in genähten Behangschlaufen eingeschoben Tuchstangenaufnehmer aus Polyacetal an Schwerlastlaufrolle aufgehängt</p>			
<p>Montagemöglichkeiten einfache Schnellmontage der Laufschiene mit Spannriegel Wandmontage mit verstellbaren Montagewinkeln Bei Deckenmontage Platzbedarf Motore nach oben beachten</p>			
<p>Behangabschluss wandseitiges Behangabschlussprofil 20 x 4 mm aus Aluminium, geschraubt sauberer Behangabschluss durch Klett- und Flanschband</p>			
<p>Bedienung / Antriebsarten</p>			
<p>Elektrisch über Tast-/Rastschalter oder Funkfernbedienung, Einzel-, Gruppen- und Zentralbedienung</p>			

LITEX GmbH
 Warnstedtstraße 14 B · 22525 Hamburg
 Tel.: +49 40 391144 · info@litex-gmbh.de
 www.litex-gmbh.de



Plafond-Großflächenverschattung 5077, Elektroantrieb

Plafond-Großflächen- verschattung 5677 30 WDT

Beschreibung

- seitliche gerade Laufschielen
- Behangqualitäten siehe Kollektion
- Anlagenbreite maximal 4500 mm Anlagenlänge maximal 7000 mm
- Stoffgewicht bis 300 g/m²
- Einbaulage waagrecht oder leicht schräg bis 10°
- Tuchstangen in Behangschlaufen, Abstand ca. 600 mm
- Behang einteilig oder zweiteilig ohne Überlappung
- Motoreinbaulage senkrecht nach oben, Platzbedarf ca. 380 mm
- Behangabschlussprofil

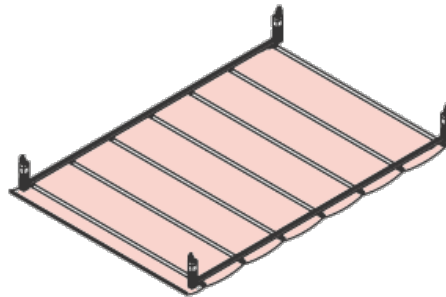

Daten und Merkmale

Laufschiene

Breite 32 mm, Höhe 26 mm
 stranggepresstes Aluminium AlMgSi0,5 F22
 E6/EV1 eloxiert oder weiß RAL 9016 pulverbeschichtet
 Kunststoffteile wahlweise weiß oder hellgrau

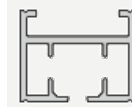

Schienengetriebe

Beide Schienen mit Schienengetriebe und Gegenlager, kugellagert
 Motor mit Abschaltung wahlweise rechts oder links
 Wellenausgang nach oben

Elektroantrieb

Einphasen-Wechselspannungs-Synchronmotore 30 WDT,
 integrierte, von außen einstellbare Endlagenabschaltung
 mit Bajonettverschluß am Schienengetriebe befestigt und verriegelt
 Laufgeschwindigkeit 130 mm/s

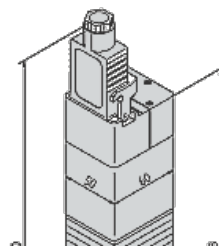

Nennspannung	230 V	110 V
Nennleistung	30 W	30 W

LITEX GmbH
 Warnstedtstraße 14 B · 22525 Hamburg
 Tel.: +49 40 391144 · info@litex-gmbh.de
 www.litex-gmbh.de



Nennstrom	0,13 A	0,26 A	
Frequenz	50 Hz	60 Hz	
Betriebsart	S3 50%	S3 50%	
Drehrichtung	re+li	re+li	
<p>nur für trockene Räume</p>			
<p>Transportband Zahnriemen mit spezieller Profilierung und Beschichtung dehnungsarm und verschleißfest sehr leichter ruhiger Lauf</p>			
<p>Zugwageneinheit Zugwagen aus verschleißbarem Kunststoff mit Überlaufbügel aus Edelstahl, Sicherungsclip Tuchstangenaufnahme aus Polyacetal am Überlaufbügel befestigt</p>			
<p>Tuchstangen Behangträgerstangen aus Aluminium für besonders gleichmäßigen Schlaufenfall Durchmesser 29 mm, Endstopfen aus Kunststoff, in genähten Behangschlaufen eingeschoben Tuchstangenaufnahme aus Polyacetal an Schwerlastlaufrolle aufgehängt</p>			
<p>Montagemöglichkeiten einfache Schnellmontage der Laufschiene mit Spannriegel Wandmontage mit verstellbaren Montagewinkeln Bei Deckenmontage Platzbedarf Motore nach oben beachten</p>			
<p>Behangabschluss wandseitiges Behangabschlussprofil 20 x 4 mm aus Aluminium, geschraubt sauberer Behangabschluss durch Klett- und Flanschband</p>			
<p>Bedienung / Antriebsarten</p>			
<p>Elektrisch über Tast-/Rastschalter oder Funkfernbedienung, Einzel-, Gruppen- und Zentralbedienung</p>			

LITEX GmbH
 Warnstedtstraße 14 B · 22525 Hamburg
 Tel.: +49 40 391144 · info@litex-gmbh.de
 www.litex-gmbh.de



Plafond-Großflächenverschattung 5077, Elektroantrieb

Plafond-Großflächen- verschattung 5777 45 WDT

Beschreibung										
<ul style="list-style-type: none"> ● seitliche gerade Laufschienen ● Behangqualitäten siehe Kollektion ● Anlagenbreite maximal 4500 mm Anlagenlänge maximal 10000 mm ● Stoffgewicht bis 300 g/m² ● Einbaulage waagrecht oder leicht schräg bis 10° ● Tuchstangen in Behangschlaufen, Abstand ca. 600 mm ● Behang einteilig oder zweiteilig ohne Überlappung ● Motoreinbaulage senkrecht nach oben, Platzbedarf ca. 380 mm ● Behangabschlussprofil 										
Daten und Merkmale										
<p>Laufschiene Breite 32 mm, Höhe 26 mm stranggepresstes Aluminium AlMgSi0,5 F22 E6/EV1 eloxiert oder weiß RAL 9016 pulverbeschichtet Kunststoffteile wahlweise weiß oder hellgrau</p> <p>Schiengengetriebe Beide Schienen mit Schiengengetriebe und Gegenlager, kugellagert Motor mit Abschaltung wahlweise rechts oder links Wellenausgang nach oben</p> <p>Elektroantrieb Einphasen-Wechselspannungs-Synchronmotore 45 WDT, integrierte, von außen einstellbare Endlagenabschaltung mit Bajonettverschluß am Schiengengetriebe befestigt und verriegelt Laufgeschwindigkeit 130 mm/s</p> <table border="0" style="width: 100%;"> <tr> <td>Nennspannung</td> <td>230 V</td> <td>110 V</td> </tr> <tr> <td>Nennleistung</td> <td>45 W</td> <td>45 W</td> </tr> <tr> <td>Nennstrom</td> <td>0,2 A</td> <td>0,4 A</td> </tr> </table>	Nennspannung	230 V	110 V	Nennleistung	45 W	45 W	Nennstrom	0,2 A	0,4 A	<div style="text-align: center;"> </div> <div style="text-align: center; margin-top: 20px;"> </div>
Nennspannung	230 V	110 V								
Nennleistung	45 W	45 W								
Nennstrom	0,2 A	0,4 A								

LITEX GmbH
 Warnstedtstraße 14 B · 22525 Hamburg
 Tel.: +49 40 391144 · info@litex-gmbh.de
 www.litex-gmbh.de

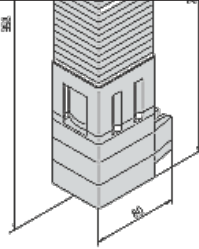
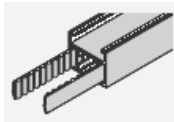
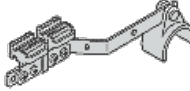

<p>Frequenz 50 Hz 60 Hz Betriebsart S3 50% S3 50% Drehrichtung re+li re+li</p> <p>nur für trockene Räume</p>	
<p>Transportband Zahnriemen mit spezieller Profilierung und Beschichtung dehnungsarm und verschleißfest sehr leichter ruhiger Lauf</p>	
<p>Zugwageneinheit Zugwagen aus verschleißbarem Kunststoff mit Überlaufbügel aus Edelstahl, Sicherungsclip Tuchstangenaufnahme aus Polyacetal am Überlaufbügel befestigt</p>	
<p>Tuchstangen Behangträgerstangen aus Aluminium für besonders gleichmäßigen Schlaufenfall Durchmesser 29 mm, Endstopfen aus Kunststoff, in genähten Behangschlaufen eingeschoben Tuchstangenaufnahme aus Polyacetal an Schwerlastlaufrolle aufgehängt</p>	
<p>Montagemöglichkeiten einfache Schnellmontage der Laufschiene mit Spannriegel Wandmontage mit verstellbaren Montagewinkeln Bei Deckenmontage Platzbedarf Motore nach oben beachten</p>	
<p>Behangabschluss wandseitiges Behangabschlussprofil 20 x 4 mm aus Aluminium, geschraubt sauberer Behangabschluss durch Klett- und Flauschband</p>	
<p>Bedienung / Antriebsarten</p> <p>Elektrisch über Tast-/Rastschalter oder Funkfernbedienung, Einzel-, Gruppen- und Zentralbedienung</p>	

LITEX GmbH
 Warnstedtstraße 14 B · 22525 Hamburg
 Tel.: +49 40 391144 · info@litex-gmbh.de
 www.litex-gmbh.de



sundrape® Sonder*verschattungen*

Plafondsystem 5070, Handbedienung

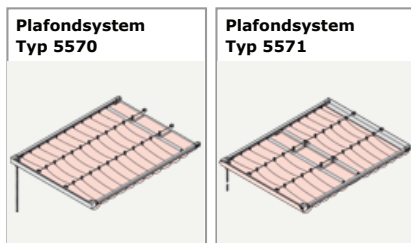

Plafondsystem 5070, Elektroantrieb

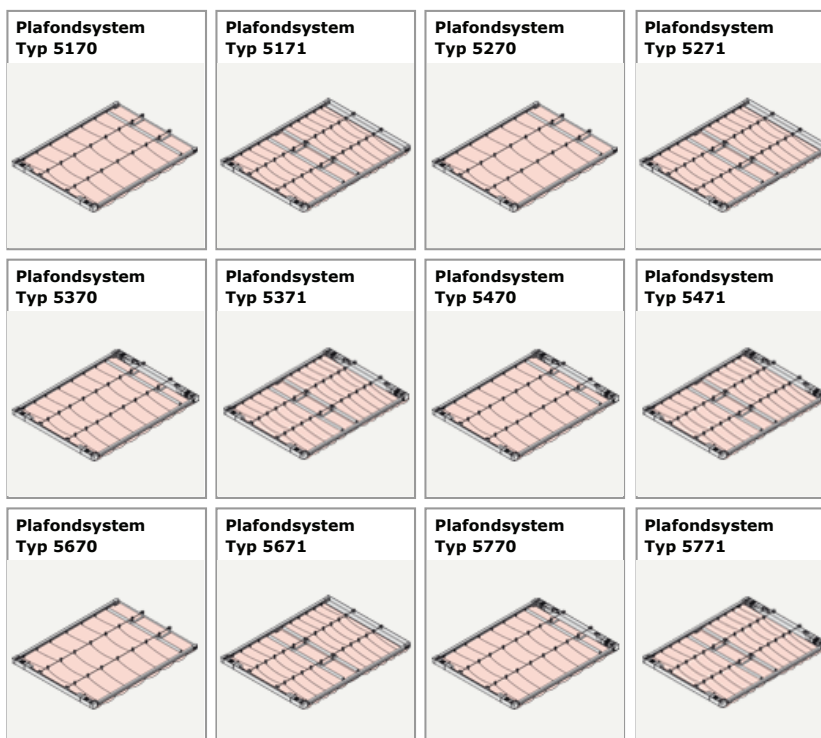

LITEX GmbH
 Warnstedtstraße 14 B · 22525 Hamburg
 Tel.: +49 40 391144 · info@litex-gmbh.de
 www.litex-gmbh.de



Plafondsystem 5070, Handbedienung

Plafondsystem Typ 5570

Handbedienung, Behang 1-teilig

Beschreibung

- Seitliche gerade Laufschienen
- Behangqualitäten siehe Kollektion
- Anlagenbreite maximal 4000 mm
Anlagenlänge maximal 7000 mm
- Stoffgewicht bis 310 g/m²
- Einbaulage waagrecht oder leicht schräg bis 10°
- Spanndrähte mit Seil-Laufrollen
- Wolkiges Behangbild durch punktweise Aufhängung mit Schlaufenbändern
- Abstände der Schlaufenbänder etwa 500 mm

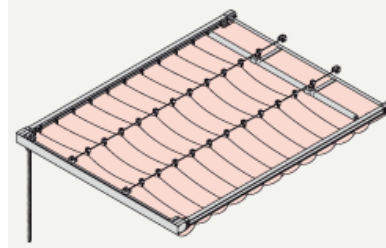

Daten und Merkmale

Laufschiene

Breite 32 mm, Höhe 26 mm
 stranggepresstes Aluminium AlMgSi0,5 F22
 E6/EV1 eloxiert oder weiß RAL 9016 pulverbeschichtet
 Kunststoffteile wahlweise weiß oder hellgrau

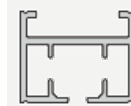

Schienengetriebe und Handantrieb

Schienengetriebe und Gegenlager kugelgelagert
 Bedienungsseite wahlweise rechts oder links
 Handantrieb mit Kugelkette und Verbindungswelle
 Schräglage einstellbar

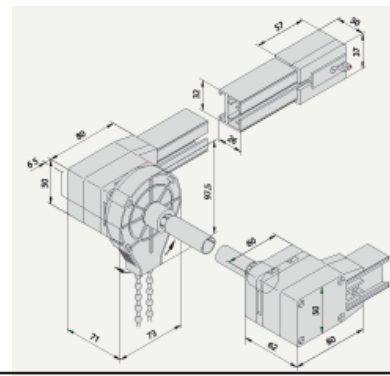

LITEX GmbH
Warnstedtstraße 14 B · 22525 Hamburg
Tel.: +49 40 391144 · info@litex-gmbh.de
www.litex-gmbh.de



Transportband

Zahnriemen mit spezieller Profilierung und Beschichtung
dehnungsarm und verschleißfest
sehr leichter ruhiger Lauf

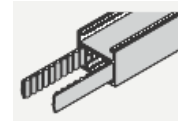

Zugwageneinheit

bestehend aus Schwerlastzugwagen mit Zugstangenadapter und
Zugwagen aus verschleißarmen Kunststoff mit Überlaufbügel aus
Edelstahl, Sicherungsclip

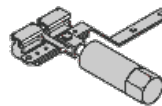

Spanndrähte

Abstände zwischen 800 mm und 1200 mm
Drahtseil transparent kunststoffummantelt
Drahtseilspanner korrosionsgeschützt
Seil-Laufrollen mit weißem Kunststoffgehäuse und Einlegehaken

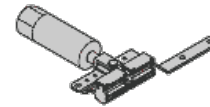

Montagemöglichkeiten

einfache Schnellmontage der Laufschiene mit Spannriegel
Deckenmontage mit verstellbaren Montagewinkeln
Montagehilfsprofile aus Aluminium in Schienenfarbe
L- und T-Profile

Bedienung / Antriebsarten

Handantrieb mit Endlos-Kugelschleife

mit Bajonettverschlüssen zwischen den Schienengetrieben befestigt und verriegelt
Verbindungswelle aus Aluminium mit Lagerbock

LITEX GmbH
 Warnstedtstraße 14 B · 22525 Hamburg
 Tel.: +49 40 391144 · info@litex-gmbh.de
 www.litex-gmbh.de



Plafondsystem 5070, Handbedienung

Plafondsystem Typ 5571

Handbedienung, Behang 2-teilig

Beschreibung

- seitliche gerade Laufschiene
- Behangqualitäten siehe Kollektion
- Anlagenbreite maximal 4000 mm
Anlagenlänge maximal 7000 mm
- Stoffgewicht bis 310 g/m²
- Einbaulage waagrecht oder leicht schräg bis 10°
- Spanndrähte mit Seil-Laufrollen
- Wolkiges Behangbild durch punktweise Aufhängung mit Schlaufenbändern
- Abstände der Schlaufenbänder etwa 500 mm

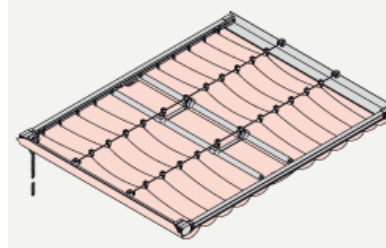

Daten und Merkmale

Laufschiene

Breite 32 mm, Höhe 26 mm
 stranggepresstes Aluminium AlMgSi0,5 F22
 E6/EV1 eloxiert oder weiß RAL 9016 pulverbeschichtet
 Kunststoffteile wahlweise weiß oder hellgrau

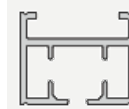

Schienengetriebe und Handantrieb

Schienengetriebe und Gegenlager kugelgelagert
 Bedienungsseite wahlweise rechts oder links
 Handantrieb mit Kugelkette und Verbindungswelle
 Schräglage einstellbar

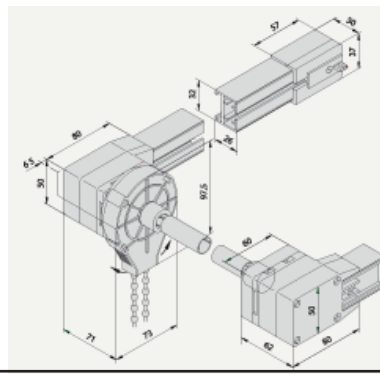

LITEX GmbH
 Warnstedtstraße 14 B · 22525 Hamburg
 Tel.: +49 40 391144 · info@litex-gmbh.de
 www.litex-gmbh.de



<p>Transportband Zahnriemen mit spezieller Profilierung und Beschichtung dehnungsarm und verschleißfest sehr leichter ruhiger Lauf</p> <p>Zugwageneinheit bestehend aus Schwerlastzugwagen mit Zugstangenadapter und Zugwagen aus verschleißarmen Kunststoff mit Überlaufbügel aus Edelstahl, Sicherungscilp</p> <p>Spanndrähte Abstände zwischen 800 mm und 1200 mm Drahtseil transparent Kunststoffummantelt Drahtseilspanner korrosionsgeschützt Seil-Laufrollen mit weißem Kunststoffgehäuse und Einlegehaken</p> <p>Montagemöglichkeiten einfache Schnellmontage der Laufschiene mit Spannriegel Deckenmontage mit verstellbaren Montagewinkeln Montageprofil aus Aluminium in Schienenfarbe L- und T- Profile</p>	
<p>Bedienung / Antriebsarten</p> <p>Handantrieb mit Endlos-Kugellkette mit Bajonettverschlüssen zwischen den Schienengetrieben befestigt und verriegelt Verbindungswelle aus Aluminium mit Lagerbock</p>	

LITEX GmbH
 Warnstedtstraße 14 B · 22525 Hamburg
 Tel.: +49 40 391144 · info@litex-gmbh.de
 www.litex-gmbh.de



Plafondsystem 5070, Elektroantrieb

Plafondsystem Typ 5170

Elektroantrieb, Behang 1-teilig

Beschreibung <ul style="list-style-type: none"> • seitliche gerade Laufschienen • Behangqualitäten siehe Kollektion • Anlagenbreite maximal 4000 mm Anlagenlänge maximal 6000 mm • Stoffgewicht bis 310 g/m² • Einbaulage waagrecht oder leicht schräg bis 10° • Spanndrähte mit Seil-Laufrollen • wolkiges Behangbild durch punktweise Aufhängung mit Schlaufenbändern • Abstände der Schlaufenbänder etwa 500 mm 		
Daten und Merkmale		
Laufschiene Breite 32 mm, Höhe 26 mm stranggepresstes Aluminium AlMgSi0,5 F22 E6/EV1 eloxiert oder weiß RAL 9016 pulverbeschichtet Kunststoffteile wahlweise weiß oder hellgrau		
Schienengetriebe Beidseitig Schienengetriebe, kugelgelagert Motor mit Abschaltung wahlweise rechts oder links		
Elektroantrieb Einphasen-Wechselspannungs-Synchronmotore 30 WT integrierte, von außen einstellbare Endlagenabschaltung mit Bajonettverschluß am Schienengetriebe befestigt und verriegelt Laufgeschwindigkeit 130 mm/s		
Nennspannung	230 V 110 V	
Nennleistung	30 W 30 W	
Nennstrom	0,13 A 0,26 A	
Frequenz	50 Hz 60 Hz	
Betriebsart	S3 50% S3 50%	
Drehrichtung	re+li re+li	

LITEX GmbH
Warnstedtstraße 14 B · 22525 Hamburg
Tel.: +49 40 391144 · info@litex-gmbh.de
www.litex-gmbh.de



nur für trockene Räume

Transportband

Zahnriemen mit spezieller Profilierung und Beschichtung
dehnungsarm und verschleißfest
sehr leichter ruhiger Lauf

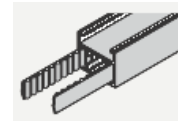

Zugwageneinheit

bestehend aus Schwerlastzugwagen mit Zugstangenadapter und
Zugwagen aus verschleißarmen Kunststoff mit Überlaufblügel aus
Edelstahl, Sicherungsclip

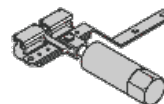

Spanndrähte

Abstände zwischen 800 mm und 1200 mm
Drahtseil transparent kunststoffummantelt
Drahtseilspanner korrosionsgeschützt
Seil-Laufrollen mit weißem Kunststoffgehäuse und Einlegehaken

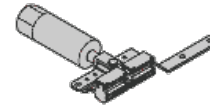

Montagemöglichkeiten

einfache Schnellmontage der Laufschiene mit Spannriegel
Deckenmontage mit verstellbaren Montagewinkeln
Montagehilfsprofile aus Aluminium in Schienenfarbe
L- und T-Profile

Bedienung / Antriebsarten

Elektrisch über Tast-/Rastschalter oder Funkfernbedienung, Einzel-, Gruppen- und Zentralbedienung

LITEX GmbH
 Warnstedtstraße 14 B · 22525 Hamburg
 Tel.: +49 40 391144 · info@litex-gmbh.de
 www.litex-gmbh.de



Plafondsystem 5070, Elektroantrieb

Plafondsystem Typ 5171

Elektroantrieb, Behang 2-teilig

Beschreibung

- Seitliche gerade Laufschienen
- Behangqualitäten siehe Kollektion
- Anlagenbreite maximal 4000 mm Anlagenlänge maximal 6000 mm
- Stoffgewicht bis 310 g/m²
- Einbaulage waagrecht oder leicht schräg bis 10°
- Spannungsdrähte mit Seil-Laufrollen
- wolkiges Behangbild durch punktweise Aufhängung mit Schlaufenbändern
- Abstände der Schlaufenbänder etwa 500 mm

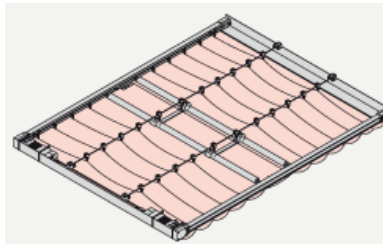

Daten und Merkmale

Laufschiene

Breite 32 mm, Höhe 26 mm
 stranggepresstes Aluminium AlMgSi0,5 F22
 E6/EV1 eloxiert oder weiß RAL 9016 pulverbeschichtet
 Kunststoffteile wahlweise weiß oder hellgrau

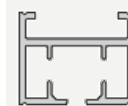

Schienegetriebe

Beidseitig Schienegetriebe, kugelgelagert
 Motor mit Abschaltung wahlweise rechts oder links

Elektroantrieb

Einphasen-Wechselspannungs-Synchronmotore 30 WT
 integrierte, von außen einstellbare Endlagenabschaltung
 mit Bajonettverschluß am Schienegetriebe befestigt und verriegelt
 Laufgeschwindigkeit 130 mm/s

Nennspannung	230 V	110 V
Nennleistung	30 W	30 W
Nennstrom	0,13 A	0,26 A
Frequenz	50 Hz	60 Hz
Betriebsart	S3 50%	S3 50%
Drehrichtung	re+li	re+li

nur für trockene Räume

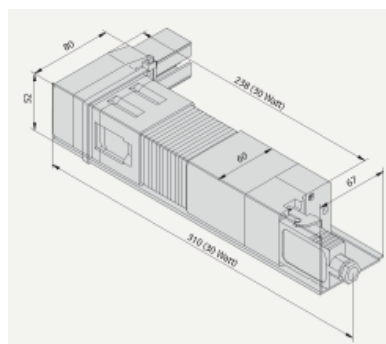

LITEX GmbH
Warnstedtstraße 14 B · 22525 Hamburg
Tel.: +49 40 391144 · info@litex-gmbh.de
www.litex-gmbh.de



Transportband

Zahnriemen mit spezieller Profilierung und Beschichtung
dehnungsarm und verschleißfest
sehr leichter ruhiger Lauf

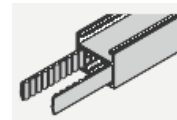

Zugwageneinheit

bestehend aus Schwerlastzugwagen mit Zugstangenadapter aus
verschleißarmen Kunststoff mit Überlaufbügel aus Edelstahl,
Sicherungsclip

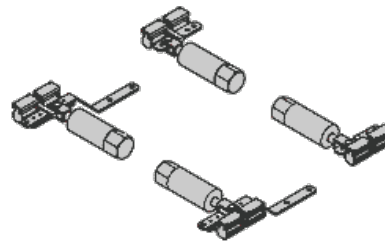

Spanndrähte

Abstände zwischen 800 mm und 1200 mm
Drahtseil transparent kunststoffummantelt
Drahtseilspanner korrosionsgeschützt
Seil-Laufrollen mit weißem Kunststoffgehäuse und Einlegehaken

Montagemöglichkeiten

einfache Schnellmontage der Laufschiene mit Spannriegel
Deckenmontage mit verstellbaren Montagewinkeln
Montageprofile aus Aluminium in Schienenfarbe
L- und T-Profile

Bedienung / Antriebsarten

Elektrisch über Tast-/Rastschalter oder Funkfernbedienung, Einzel-, Gruppen- und Zentralbedienung

LITEX GmbH
 Warnstedtstraße 14 B · 22525 Hamburg
 Tel.: +49 40 391144 · info@litex-gmbh.de
 www.litex-gmbh.de



Plafondsystem 5070, Elektroantrieb

Plafondsystem Typ 5270

Elektroantrieb, Behang 1-teilig

<p>Beschreibung</p> <ul style="list-style-type: none"> • seitliche gerade Laufschienen • Behangqualitäten siehe Kollektion • Maximale Abmessungen B 4000 mm x L 8000 mm oder B 6000 mm x L 6000 mm • Stoffgewicht bis 310 g/m² • Einbaulage waagrecht oder leicht schräg bis 10° • Spanndrähte und Seil-Laufrollen • wolkiges Behangbild durch punktweise Aufhängung mit Schlaufenbändern • Abstände der Schlaufenbänder etwa 500 mm 																				
<p>Daten und Merkmale</p> <p>Laufschiene Breite 32 mm, Höhe 26 mm stranggepresstes Aluminium AlMgSi0,5 F22 E6/EV1 eloxiert oder weiß RAL 9016 pulverbeschichtet Kunststoffteile wahlweise weiß oder hellgrau</p> <p>Schienegetriebe Beidseitig Schienengetriebe, kugelgelagert Motor mit Abschaltung wahlweise rechts oder links</p> <p>Elektroantrieb Einphasen-Wechselspannungs-Synchronmotore 45 WT integrierte, von außen einstellbare Endlagenabschaltung mit Bajonettverschluß am Schienengetriebe befestigt und verriegelt Laufgeschwindigkeit 130 mm/s</p> <table border="0"> <tr> <td>Nennspannung</td> <td>230 V</td> <td>110 V</td> </tr> <tr> <td>Nennleistung</td> <td>45 W</td> <td>45 W</td> </tr> <tr> <td>Nennstrom</td> <td>0,195 A</td> <td>0,4 A</td> </tr> <tr> <td>Frequenz</td> <td>50 Hz</td> <td>60 Hz</td> </tr> <tr> <td>Betriebsart</td> <td>S3 50%</td> <td>S3 50%</td> </tr> <tr> <td>Drehrichtung</td> <td>re+li</td> <td>re+li</td> </tr> </table>		Nennspannung	230 V	110 V	Nennleistung	45 W	45 W	Nennstrom	0,195 A	0,4 A	Frequenz	50 Hz	60 Hz	Betriebsart	S3 50%	S3 50%	Drehrichtung	re+li	re+li	
Nennspannung	230 V	110 V																		
Nennleistung	45 W	45 W																		
Nennstrom	0,195 A	0,4 A																		
Frequenz	50 Hz	60 Hz																		
Betriebsart	S3 50%	S3 50%																		
Drehrichtung	re+li	re+li																		

LITEX GmbH
Warnstedtstraße 14 B · 22525 Hamburg
Tel.: +49 40 391144 · info@litex-gmbh.de
www.litex-gmbh.de



Transportband

Zahnriemen mit spezieller Profilierung und Beschichtung
dehnungsarm und verschleißfest
sehr leichter ruhiger Lauf

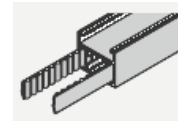

Zugwageneinheit

Bestehend aus Schwerlastzugwagen mit Zugstangenadapter und
Zugwagen verschleißarmen Kunststoff mit Überlaufbügel aus
Edelstahl, Sicherungsclip

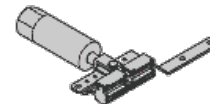
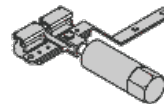

Spanndrähte

Abstände zwischen 800 mm und 1200 mm
Drahtseil transparent kunststoffummantelt
Drahtseilspanner korrosionsgeschützt
Seil-Laufrollen mit weißem Kunststoffgehäuse und Einlegehaken

Montagemöglichkeiten

einfache Schnellmontage der Laufschiene mit Spannriegel
Deckenmontage mit verstellbaren Montagewinkeln
Montagehilfsprofile aus Aluminium in Schienenfarbe
L- und T-Profile

Bedienung / Antriebsarten

Elektrisch über Tast-/Rastschalter oder Funkfernbedienung, Einzel-, Gruppen- und Zentralbedienung

LITEX GmbH
 Warnstedtstraße 14 B · 22525 Hamburg
 Tel.: +49 40 391144 · info@litex-gmbh.de
 www.litex-gmbh.de



Plafondsystem 5070, Elektroantrieb

Plafondsystem Typ 5271

Elektroantrieb, Behang 2-teilig

Beschreibung

- seitliche gerade Laufschienen
- Behangqualitäten siehe Kollektion
- Maximale Abmessungen
 B 4000 mm x L 8000 mm oder
 B 6000 mm x L 6000 mm
- Stoffgewicht bis 310 g/m²
- Einbaulage waagrecht oder leicht schräg bis 10°
- Spanndrähte mit Seil-Laufrollen
- wolkiges Behangbild durch punktweise Aufhängung mit Schlaufenbändern
- Abstände der Schlaufenbänder etwa 500 mm

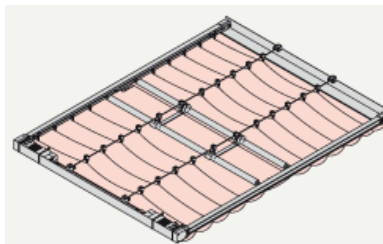

Daten und Merkmale

Laufschiene

Breite 32 mm, Höhe 26 mm
 stranggepresstes Aluminium AlMgSi0,5 F22
 E6/EV1 eloxiert oder weiß RAL 9016 pulverbeschichtet
 Kunststoffteile wahlweise weiß oder hellgrau

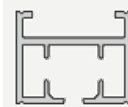

Schiengengetriebe

beidseitig Schiengengetriebe, kugelgelagert
 Motor mit Abschaltung wahlweise rechts oder links

Elektroantrieb

Einphasen-Wechselspannungs-Synchronmotore 45 WT
 integrierte, von außen einstellbare Endlagenabschaltung
 mit Bajonettverschluß am Schiengengetriebe befestigt und
 verriegelt
 Laufgeschwindigkeit 130 mm/s

Nennspannung	230 V	110 V
Nennleistung	45 W	45 W
Nennstrom	0,195 A	0,4 A
Frequenz	50 Hz	60 Hz
Betriebsart	S3 50%	S3 50%
Drehrichtung	re+li	re+li

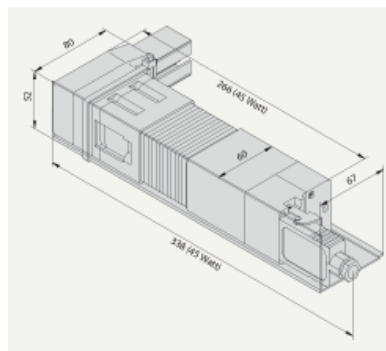

LITEX GmbH
Warnstedtstraße 14 B · 22525 Hamburg
Tel.: +49 40 391144 · info@litex-gmbh.de
www.litex-gmbh.de



Transportband

Zahnriemen mit spezieller Profilierung und Beschichtung
dehnungsarm und verschleißfest
sehr leichter ruhiger Lauf

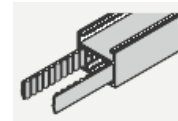

Zugwageneinheit

bestehend aus Schwerlastzugwagen mit Zugstangenadapter und
Zugwagen aus verschleißarmen Kunststoff mit Überlaufbügel aus
Edelstahl, Sicherungsclip

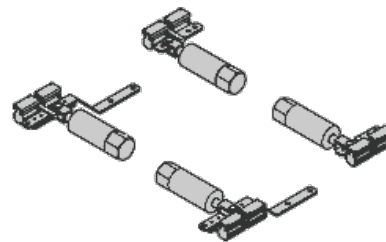

Spanndrähte

Abstände zwischen 800 mm und 1200 mm
Drahtseil transparent kunststoffummantelt
Drahtseilspanner korrosionsgeschützt
Seil-Laufrollen mit weißem Kunststoffgehäuse und Einlegehaken

Montagemöglichkeiten

einfache Schnellmontage der Laufschiene mit Spannriegel
Deckenmontage mit verstellbaren Montagewinkeln
Montagehilfsprofile aus Aluminium in Schienenfarbe
L- und T-Profile

Bedienung / Antriebsarten

Elektrisch über Tast-/Rastschalter oder Funkfernbedienung, Einzel-, Gruppen- und Zentralbedienung

LITEX GmbH
 Warnstedtstraße 14 B · 22525 Hamburg
 Tel.: +49 40 391144 · info@litex-gmbh.de
 www.litex-gmbh.de



Plafondsystem 5070, Elektroantrieb

Plafondsystem Typ 5370

Elektroantrieb, Behang 1-teilig

Beschreibung

- seitliche gerade Laufschienen
- Behangqualitäten siehe Kollektion
- Maximale Abmessungen B 4000 mm x L 10000 mm oder B 6000 mm x L 8000 mm
- Stoffgewicht bis 310g/m²
- Einbaulage waagrecht oder leicht schräg bis 10°
- Spanndrähte mit Seil-Laufrollen
- wolkiges Behangbild durch punktweise Aufhängung mit Schlaufenbändern
- Abstände der Schlaufenbänder etwa 500 mm

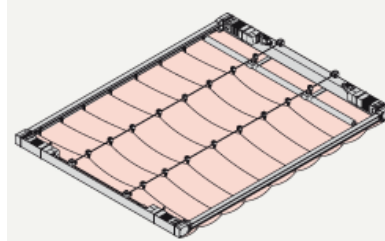

Daten und Merkmale

Laufschiene

Breite 32 mm, Höhe 26 mm
 stranggepresstes Aluminium AlMgSi0,5 F22
 E6/EV1 eloxiert oder weiß RAL 9016 pulverbeschichtet
 Kunststoffteile wahlweise weiß oder hellgrau

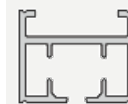

Schienegetriebe

beidseitig Schienegetriebe, kugellagert
 Motor mit Abschaltung wahlweise rechts oder links

Elektroantrieb

Einphasen-Wechselspannungs-Synchronmotore 30 WDT
 integrierte, von außen einstellbare Endlagenabschaltung
 mit Bajonettverschluß am Schienegetriebe befestigt und verriegelt
 Laufgeschwindigkeit 130 mm/s

Nennspannung	230 V	110 V
Nennleistung	30 W	30 W
Nennstrom	0,13 A	0,26 A
Frequenz	50 Hz	60 Hz
Betriebsart	S3 50%	S3 50%
Drehrichtung	re+li	re+li

nur für trockene Räume

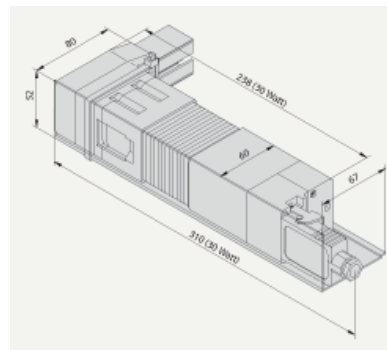

LITEX GmbH
Warnstedtstraße 14 B · 22525 Hamburg
Tel.: +49 40 391144 · info@litex-gmbh.de
www.litex-gmbh.de

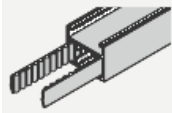
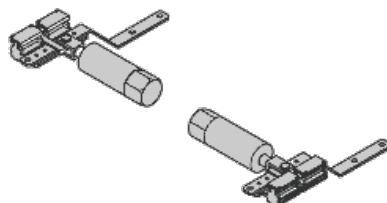

<p>Transportband Zahnriemen mit spezieller Profilierung und Beschichtung dehnungsarm und verschleißfest sehr leichter ruhiger Lauf</p>	
<p>Zugwageneinheit bestehend aus Schwerlastzugwagen mit Zugwagen aus verschleißarmen Kunststoff mit Überlaufbügel aus Edelstahl, Sicherungsclip</p>	
<p>Spanndrähte Abstände zwischen 800 mm und 1200 mm Drahtseil transparent kunststoffummantelt Drahtseilspanner korrosionsgeschützt Seil-Laufrollen mit weißem Kunststoffgehäuse und Einlegehaken</p>	
<p>Montagemöglichkeiten einfache Schnellmontage der Laufschienen mit Spannriegel Deckenmontage mit verstellbaren Montagewinkeln Montagehilfsprofile aus Aluminium in Schienenfarbe L- und T-Profile</p>	
<p>Bedienung / Antriebsarten</p>	
<p>Elektrisch über Tast-/Rastschalter oder Funkfernbedienung, Einzel-, Gruppen- und Zentralbedienung</p>	

LITEX GmbH
 Warnstedtstraße 14 B · 22525 Hamburg
 Tel.: +49 40 391144 · info@litex-gmbh.de
 www.litex-gmbh.de



Plafondsystem 5070, Elektroantrieb

Plafondsystem Typ 5371

Elektroantrieb, Behang 2-teilig

Beschreibung

- seitliche gerade Laufschienen
- Behangqualitäten siehe Kollektion
- Maximale Abmessungen
 B 4000 mm x L 10000 mm oder
 B 6000 mm x L 8000 mm
- Stoffgewicht bis 310 g/m²
- Einbaulage waagrecht oder leicht schräg bis 10°
- Spanndrähte mit Seil-Laufrollen
- wolkiges Behangbild durch punktweise Aufhängung mit Schlaufenbändern
- Abstände der Schlaufenbänder etwa 500 mm

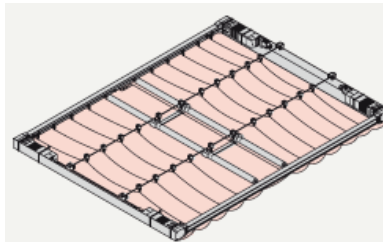

Daten und Merkmale

Laufschiene

Breite 32 mm, Höhe 26 mm
 stranggepresstes Aluminium AlMgSi0,5 F22
 E6/EV1 eloxiert oder weiß RAL 9016 pulverbeschichtet
 Kunststoffteile wahlweise weiß oder hellgrau

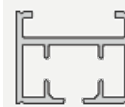

Schiengengetriebe

beidseitig Schiengengetriebe, kugelgelagert
 Motor mit Abschaltung wahlweise rechts oder links

Elektroantrieb

Einphasen-Wechselspannungs-Synchronmotore 30 WDT
 integrierte, von außen einstellbare Endlagenabschaltung
 mit Bajonettverschluß am Schiengengetriebe befestigt und
 verriegelt
 Laufgeschwindigkeit 130 mm/s

Nennspannung	230 V	110 V
Nennleistung	30 W	30 W
Nennstrom	0,13 A	0,26 A
Frequenz	50 Hz	60 Hz
Betriebsart	S3 50%	S3 50%
Drehrichtung	re+li	re+li

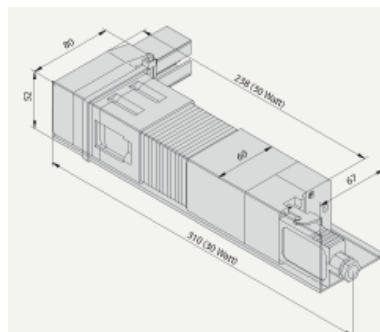

LITEX GmbH
Warnstedtstraße 14 B · 22525 Hamburg
Tel.: +49 40 391144 · info@litex-gmbh.de
www.litex-gmbh.de



Transportband

Zahnriemen mit spezieller Profilierung und Beschichtung
dehnungsarm und verschleißfest
sehr leichter ruhiger Lauf

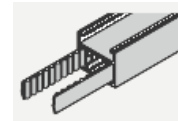

Zugwageneinheit

bestehend aus Schwerlastzugwagen mit Zugwagenadapter und
Zugwagen aus verschleißarmen Kunststoff mit
Überlaufbügel aus Edelstahl, Sicherungsclip

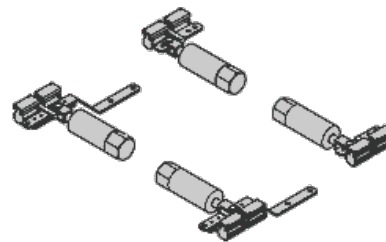

Spanndrähte

Abstände zwischen 800 mm und 1200 mm
Drahtseil transparent kunststoffummantelt
Drahtseilspanner korrosionsgeschützt
Seil-Laufrollen mit weißem Kunststoffgehäuse und Einlegehaken

Montagemöglichkeiten

einfache Schnellmontage der Laufschiene mit Spannriegel
Deckenmontage mit verstellbaren Montagewinkeln
Montagehilfsprofile aus Aluminium in Schienenfarbe
T- und L-Profile

Bedienung / Antriebsarten

Elektrisch über Tast-/Rastschalter oder Funkfernbedienung, Einzel-, Gruppen- und Zentralbedienung

LITEX GmbH
 Warnstedtstraße 14 B · 22525 Hamburg
 Tel.: +49 40 391144 · info@litex-gmbh.de
 www.litex-gmbh.de



Plafondsystem 5070, Elektroantrieb

Plafondsystem Typ 5470

Elektroantrieb, Behang 1-teilig

Beschreibung

- seitliche gerade Laufschiene
- Behangqualitäten siehe Kollektion
- Maximale Abmessungen
 B 4000 mm x L 12000 mm oder
 B 6000 mm x L 10000 mm
- Stoffgewicht bis 310 g/m²
- Einbaulage waagrecht oder leicht schräg bis 10°
- Spanndrähte mit Seil-Laufrollen
- wolkiges Behangbild durch punktweise Aufhängung mit Schlaufenbändern
- Abstände der Schlaufenbänder etwa 500 mm

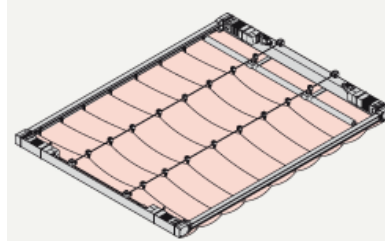

Daten und Merkmale

Laufschiene

Breite 32 mm, Höhe 26 mm
 stranggepresstes Aluminium AlMgSi0,5 F22
 E6/EV1 eloxiert oder weiß RAL 9016 pulverbeschichtet
 Kunststoffteile wahlweise weiß oder hellgrau

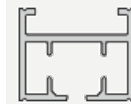

Schienegetriebe

beidseitig Schienegetriebe, kugellagert
 Motor mit Abschaltung wahlweise rechts oder links

Elektroantrieb

Einphasen-Wechselspannungs-Synchronmotore 45 WDT
 integrierte, von außen einstellbare Endlagenabschaltung
 mit Bajonettverschluß am Schienegetriebe befestigt und
 verriegelt
 Laufgeschwindigkeit 130 mm/s

Nennspannung	230 V	110 V
Nennleistung	45 W	45 W
Nennstrom	0,195 A	0,4 A
Frequenz	50 Hz	60 Hz
Betriebsart	S3 50%	S3 50%
Drehrichtung	re+li	re+li

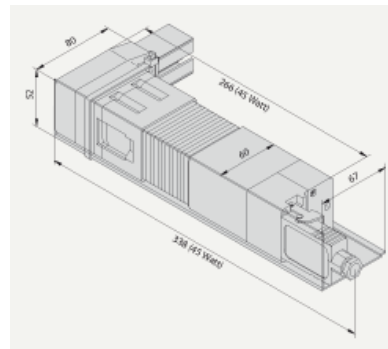

LITEX GmbH
Warnstedtstraße 14 B · 22525 Hamburg
Tel.: +49 40 391144 · info@litex-gmbh.de
www.litex-gmbh.de



Transportband

Zahnriemen mit spezieller Profilierung und Beschichtung
dehnungsarm und verschleißfest
sehr leichter ruhiger Lauf

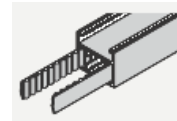

Zugwageneinheit

bestehend aus Schwerlastzugwagen mit Zugwagenadapter und
Zugwagen aus verschleißarmen Kunststoff mit
Überlaufbügel aus Edelstahl, Sicherungsclip

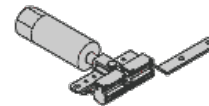
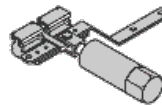

Spanndrähte

Abstände zwischen 800 mm und 1200 mm
Drahtseil transparent kunststoffummantelt
Drahtseilspanner korrosionsgeschützt
Seil-Laufrollen mit weißem Kunststoffgehäuse und Einlegehaken

Montagemöglichkeiten

einfache Schnellmontage der Laufschiene mit Spannriegel
Deckenmontage mit verstellbaren Montagewinkeln
Montagehilfsprofile aus Aluminium in Schienenfarbe
T- und L-Profile

Bedienung / Antriebsarten

Elektrisch über Tast-/Rastschalter oder Funkfernbedienung, Einzel-, Gruppen- und Zentralbedienung

LITEX GmbH
 Warnstedtstraße 14 B · 22525 Hamburg
 Tel.: +49 40 391144 · info@litex-gmbh.de
 www.litex-gmbh.de



Plafondsystem 5070, Elektroantrieb

Plafondsystem Typ 5471

Elektroantrieb, Behang 2-teilig

Beschreibung

- seitliche gerade Laufschiene
- Behangqualitäten siehe Kollektion
- Maximale Abmessungen
 B 4000 mm x L 12000 mm oder
 B 6000 mm x L 10000 mm
- Stoffgewicht bis 310 g/m²
- Einbaulage waagrecht oder leicht schräg bis 10°
- Spanndrähte mit Seil-Laufrollen
- wolkiges Behangbild durch punktweise Aufhängung mit Schlaufenbändern
- Abstände der Schlaufenbänder etwa 500 mm

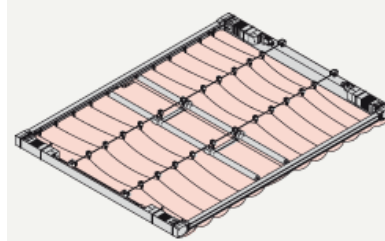

Daten und Merkmale

Laufschiene

Breite 32 mm, Höhe 26 mm
 stranggepresstes Aluminium AlMgSi0,5 F22
 E6/EV1 eloxiert oder weiß RAL 9016 pulverbeschichtet
 Kunststoffteile wahlweise weiß oder hellgrau

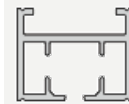

Schienegetriebe

beidseitig Schienengetriebe, kugelgelagert
 Motor mit Abschaltung wahlweise rechts oder links

Elektroantrieb

Einphasen-Wechselspannungs-Synchronmotore 45 WDT
 integrierte, von außen einstellbare Endlagenabschaltung
 mit Bajonettverschluß am Schienengetriebe befestigt und
 verriegelt
 Laufgeschwindigkeit 130 mm/s

Nennspannung	230 V	110 V
Nennleistung	45 W	45 W
Nennstrom	0,195 A	0,4 A
Frequenz	50 Hz	60 Hz
Betriebsart	S3 50%	S3 50%
Drehrichtung	re+li	re+li

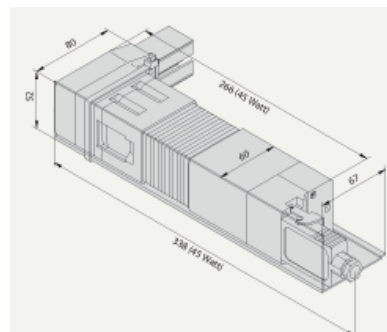

LITEX GmbH
Warnstedtstraße 14 B · 22525 Hamburg
Tel.: +49 40 391144 · info@litex-gmbh.de
www.litex-gmbh.de



Transportband

Zahnriemen mit spezieller Profilierung und Beschichtung
dehnungsarm und verschleißfest
sehr leichter ruhiger Lauf

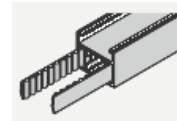

Zugwageneinheit

bestehend aus Schwerlastzugwagen mit Zugwagenadapter und
Zugwagen aus verschleißarmen Kunststoff mit
Überlaufbügel aus Edelstahl, Sicherungsclip

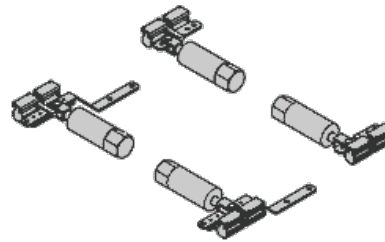

Spanndrähte

Abstände zwischen 800 mm und 1200 mm
Drahtseil transparent kunststoffummantelt
Drahtseilspanner korrosionsgeschützt
Seil-Laufrollen mit weißem Kunststoffgehäuse und Einlegehaken

Montagemöglichkeiten

einfache Schnellmontage der Laufschiene mit Spannriegel
Deckenmontage mit verstellbaren Montagewinkeln
Montagehilfsprofile aus Aluminium in Schienenfarbe
T- und L-Profile

Bedienung / Antriebsarten

Elektrisch über Tast-/Rastschalter oder Funkfernbedienung, Einzel-, Gruppen- und Zentralbedienung

LITEX GmbH
 Warnstedtstraße 14 B · 22525 Hamburg
 Tel.: +49 40 391144 · info@litex-gmbh.de
 www.litex-gmbh.de



Plafondsystem 5070, Elektroantrieb

Plafondsystem Typ 5670

Elektroantrieb, Behang 1-teilig

Beschreibung

- seitliche gerade Laufschienen
- Behangqualitäten siehe Kollektion
- Maximale Abmessungen
 B 4000 mm x L 9000 mm oder
 B 6000 mm x L 7000 mm
- Stoffgewicht bis 300 g/m²
- Einbaulage waagrecht oder leicht schräg bis 10°
- Spanndrähte und Seil-Laufrollen
- wolkiges Behangbild durch punktweise Aufhängung mit Schlaufenbändern
- Abstände der Schlaufenbänder etwa 500 mm

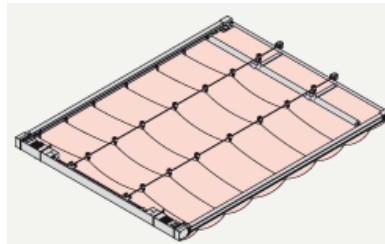

Daten und Merkmale

Laufschiene

Breite 32 mm, Höhe 26 mm
 stranggepresstes Aluminium AlMgSi0,5 F22
 E6/EV1 eloxiert oder weiß RAL 9016 pulverbeschichtet
 Kunststoffteile wahlweise weiß oder hellgrau

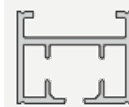

Schiengengetriebe

Beidseitig Schiengengetriebe, kugellagert
 Motor mit Abschaltung wahlweise rechts oder links

Elektroantrieb

Einphasen-Wechselspannungs-Synchronmotore 65 WT
 integrierte, von außen einstellbare Endlagenabschaltung
 mit Bajonettverschluß am Schiengengetriebe befestigt und verriegelt
 Laufgeschwindigkeit 130 mm/s

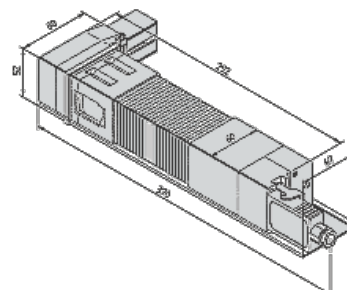

Nennspannung	230 V	110 V
Nennleistung	65 W	65 W
Nennstrom	0,28 A	0,59 A
Frequenz	50 Hz	60 Hz
Betriebsart	S3 50%	S3 50%
Drehrichtung	re+li	re+li

nur für trockene Räume

LITEX GmbH
Warnstedtstraße 14 B · 22525 Hamburg
Tel.: +49 40 391144 · info@litex-gmbh.de
www.litex-gmbh.de

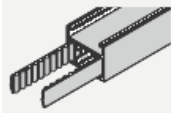
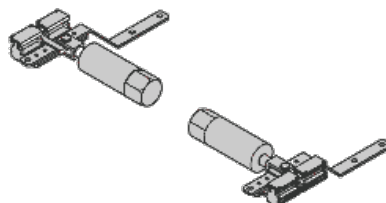

<p>Transportband Zahnriemen mit spezieller Profilierung und Beschichtung dehnungsarm und verschleißfest sehr leichter ruhiger Lauf</p>	
<p>Zugwageneinheit Bestehend aus Schwerlastzugwagen mit Zugstangenadapter und Zugwagen verschleißarmen Kunststoff mit Überlaufbügel aus Edelstahl, Sicherungsclip</p>	
<p>Spanndrähte Abstände zwischen 800 mm und 1200 mm Drahtseil transparent kunststoffummantelt Drahtseilspanner korrosionsgeschützt Seil-Laufrollen mit weißem Kunststoffgehäuse und Einlegehaken</p>	
<p>Montagemöglichkeiten einfache Schnellmontage der Laufschienen mit Spannriegel Deckenmontage mit verstellbaren Montagewinkeln Montagehilfsprofile aus Aluminium in Schienenfarbe L- und T-Profile</p>	
<p>Bedienung / Antriebsarten</p>	
<p>Elektrisch über Tast-/Rastschalter oder Funkfernbedienung, Einzel-, Gruppen- und Zentralbedienung</p>	

LITEX GmbH
 Warnstedtstraße 14 B · 22525 Hamburg
 Tel.: +49 40 391144 · info@litex-gmbh.de
 www.litex-gmbh.de



Plafondsystem 5070, Elektroantrieb

Plafondsystem Typ 5671

Elektroantrieb, Behang 2-teilig

Beschreibung

- seitliche gerade Laufschienen
- Behangqualitäten siehe Kollektion
- Maximale Abmessungen
 B 4000 mm x L 9000 mm oder
 B 6000 mm x L 7000 mm
- Stoffgewicht bis 300 g/m²
- Einbaulage waagrecht oder leicht schräg bis 10°
- Spanndrähte mit Seil-Laufrollen
- wolkiges Behangbild durch punktweise Aufhängung mit Schlaufenbändern
- Abstände der Schlaufenbänder etwa 500 mm

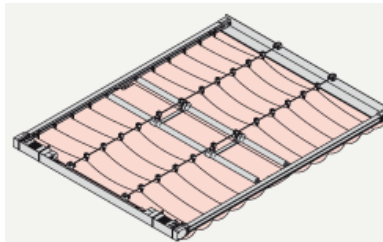

Daten und Merkmale

Laufschiene

Breite 32 mm, Höhe 26 mm
 stranggepresstes Aluminium AlMgSi0,5 F22
 E6/EV1 eloxiert oder weiß RAL 9016 pulverbeschichtet
 Kunststoffteile wahlweise weiß oder hellgrau

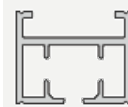

Schiengengetriebe

beidseitig Schiengengetriebe, kugelgelagert
 Motor mit Abschaltung wahlweise rechts oder links

Elektroantrieb

Einphasen-Wechselspannungs-Synchronmotore 65 WT
 integrierte, von außen einstellbare Endlagenabschaltung
 mit Bajonettverschluß am Schiengengetriebe befestigt und verriegelt
 Laufgeschwindigkeit 130 mm/s

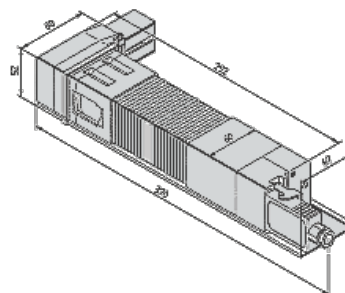

Nennspannung	230 V	110 V
Nennleistung	65 W	65 W
Nennstrom	0,28 A	0,59 A
Frequenz	50 Hz	60 Hz
Betriebsart	S3 50%	S3 50%
Drehrichtung	re+li	re+li

nur für trockene Räume

LITEX GmbH
Warnstedtstraße 14 B · 22525 Hamburg
Tel.: +49 40 391144 · info@litex-gmbh.de
www.litex-gmbh.de



Transportband

Zahnriemen mit spezieller Profilierung und Beschichtung
dehnungsarm und verschleißfest
sehr leichter ruhiger Lauf

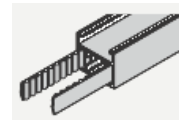

Zugwageneinheit

bestehend aus Schwerlastzugwagen mit Zugstangenadapter und
Zugwagen aus verschleißarmen Kunststoff mit Überlaufbügel aus
Edelstahl, Sicherungsclip

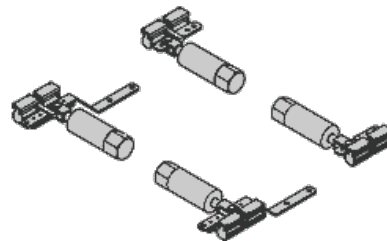

Spanndrähte

Abstände zwischen 800 mm und 1200 mm
Drahtseil transparent kunststoffummantelt
Drahtseilspanner korrosionsgeschützt
Seil-Laufrollen mit weißem Kunststoffgehäuse und Einlegehaken

Montagemöglichkeiten

einfache Schnellmontage der Laufschienen mit Spannriegel
Deckenmontage mit verstellbaren Montagewinkeln
Montagehilfsprofile aus Aluminium in Schienenfarbe
L- und T-Profile

Bedienung / Antriebsarten

Elektrisch über Tast-/Rastschalter oder Funkfernbedienung, Einzel-, Gruppen- und Zentralbedienung

LITEX GmbH
 Warnstedtstraße 14 B · 22525 Hamburg
 Tel.: +49 40 391144 · info@litex-gmbh.de
 www.litex-gmbh.de



Plafondsystem 5070, Elektroantrieb

Plafondsystem Typ 5770

Elektroantrieb, Behang 1-teilig

Beschreibung

- seitliche gerade Laufschiene
- Behangqualitäten siehe Kollektion
- Maximale Abmessungen
 B 4000 mm x L 14000 mm oder
 B 6000 mm x L 12000 mm
- Stoffgewicht bis 300 g/m²
- Einbaulage waagrecht oder leicht schräg bis 10°
- Spanndrähte mit Seil-Laufrollen
- wolkiges Behangbild durch punktweise Aufhängung mit Schlaufenbändern
- Abstände der Schlaufenbänder etwa 500 mm

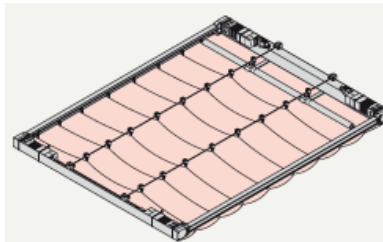

Daten und Merkmale

Laufschiene

Breite 32 mm, Höhe 26 mm
 stranggepresstes Aluminium AlMgSi0,5 F22
 E6/EV1 eloxiert oder weiß RAL 9016 pulverbeschichtet
 Kunststoffteile wahlweise weiß oder hellgrau

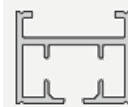

Schienegetriebe

beidseitig Schienengetriebe, kugelgelagert
 Motor mit Abschaltung wahlweise rechts oder links

Elektroantrieb

Einphasen-Wechselspannungs-Synchronmotore 65 WDT
 integrierte, von außen einstellbare Endlagenabschaltung
 mit Bajonettverschluß am Schienengetriebe befestigt und verriegelt
 Laufgeschwindigkeit 130 mm/s

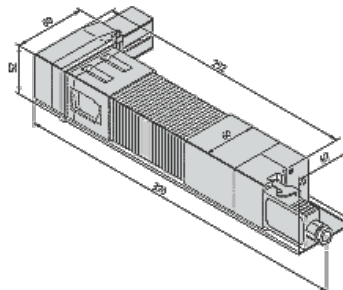

Nennspannung	230 V	110 V
Nennleistung	65 W	65 W
Nennstrom	0,28 A	0,59 A
Frequenz	50 Hz	60 Hz
Betriebsart	S3 50%	S3 50%
Drehrichtung	re+li	re+li

nur für trockene Räume

LITEX GmbH
Warnstedtstraße 14 B · 22525 Hamburg
Tel.: +49 40 391144 · info@litex-gmbh.de
www.litex-gmbh.de

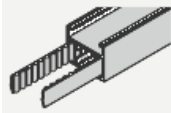
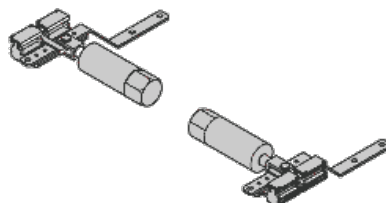

<p>Transportband Zahnriemen mit spezieller Profilierung und Beschichtung dehnungsarm und verschleißfest sehr leichter ruhiger Lauf</p>	
<p>Zugwageneinheit bestehend aus Schwerlastzugwagen mit Zugwagenadapter und Zugwagen aus verschleißarmen Kunststoff mit Überlaufbügel aus Edelstahl, Sicherungsclip</p>	
<p>Spanndrähte Abstände zwischen 800 mm und 1200 mm Drahtseil transparent kunststoffummantelt Drahtseilspanner korrosionsgeschützt Seil-Laufrollen mit weißem Kunststoffgehäuse und Einlegehaken</p>	
<p>Montagemöglichkeiten einfache Schnellmontage der Laufschienen mit Spannriegel Deckenmontage mit verstellbaren Montagewinkeln Montagehilfsprofile aus Aluminium in Schienenfarbe T- und L-Profile</p>	
<p>Bedienung / Antriebsarten</p>	
<p>Elektrisch über Tast-/Rastschalter oder Funkfernbedienung, Einzel-, Gruppen- und Zentralbedienung</p>	

LITEX GmbH
 Warnstedtstraße 14 B · 22525 Hamburg
 Tel.: +49 40 391144 · info@litex-gmbh.de
 www.litex-gmbh.de



Plafondsystem 5070, Elektroantrieb

Plafondsystem Typ 5771

Elektroantrieb, Behang 2-teilig

Beschreibung

- seitliche gerade Laufschienen
- Behangqualitäten siehe Kollektion
- Maximale Abmessungen
 B 4000 mm x L 14000 mm oder
 B 6000 mm x L 12000 mm
- Stoffgewicht bis 300 g/m²
- Einbaulage waagrecht oder leicht schräg bis 10°
- Spanndrähte mit Seil-Laufrollen
- wolkiges Behangbild durch punktweise Aufhängung mit Schlaufenbändern
- Abstände der Schlaufenbänder etwa 500 mm

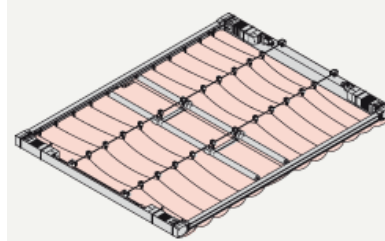

Daten und Merkmale

Laufschiene

Breite 32 mm, Höhe 26 mm
 stranggepresstes Aluminium AlMgSi0,5 F22
 E6/EV1 eloxiert oder weiß RAL 9016 pulverbeschichtet
 Kunststoffteile wahlweise weiß oder hellgrau

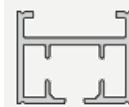

Schiengengetriebe

beidseitig Schiengengetriebe, kugellagert
 Motor mit Abschaltung wahlweise rechts oder links

Elektroantrieb

Einphasen-Wechselspannungs-Synchronmotore 65 WDT
 integrierte, von außen einstellbare Endlagenabschaltung
 mit Bajonettverschluß am Schiengengetriebe befestigt und verriegelt
 Laufgeschwindigkeit 130 mm/s

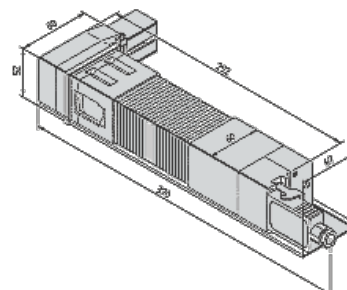

Nennspannung	230 V	110 V
Nennleistung	65 W	65 W
Nennstrom	0,28 A	0,59 A
Frequenz	50 Hz	60 Hz
Betriebsart	S3 50%	S3 50%
Drehrichtung	re+li	re+li

nur für trockene Räume

LITEX GmbH
Warnstedtstraße 14 B · 22525 Hamburg
Tel.: +49 40 391144 · info@litex-gmbh.de
www.litex-gmbh.de

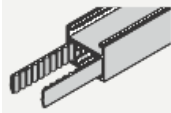
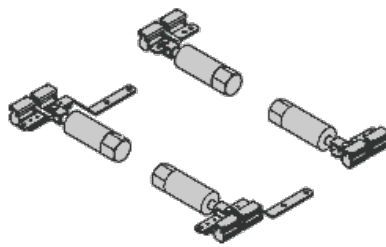

<p>Transportband Zahnriemen mit spezieller Profilierung und Beschichtung dehnungsarm und verschleißfest sehr leichter ruhiger Lauf</p>	
<p>Zugwageneinheit bestehend aus Schwerlastzugwagen mit Zugwagenadapter und Zugwagen aus verschleißarmen Kunststoff mit Überlaufbügel aus Edelstahl, Sicherungsclip</p>	
<p>Spanndrähte Abstände zwischen 800 mm und 1200 mm Drahtseil transparent kunststoffummantelt Drahtseilspanner korrosionsgeschützt Seil-Laufrollen mit weißem Kunststoffgehäuse und Einlegehaken</p>	
<p>Montagemöglichkeiten einfache Schnellmontage der Laufschienen mit Spannriegel Deckenmontage mit verstellbaren Montagewinkeln Montagehilfsprofile aus Aluminium in Schienenfarbe T- und L-Profile</p>	
<p>Bedienung / Antriebsarten</p>	
<p>Elektrisch über Tast-/Rastschalter oder Funkfernbedienung, Einzel-, Gruppen- und Zentralbedienung</p>	

LITEX GmbH
Warnstedtstraße 14 B · 22525 Hamburg
Tel.: +49 40 391144 · info@litex-gmbh.de
www.litex-gmbh.de



sundrape® Sonder*verschattungen*

Sonderverschattung, Pyramide 9000

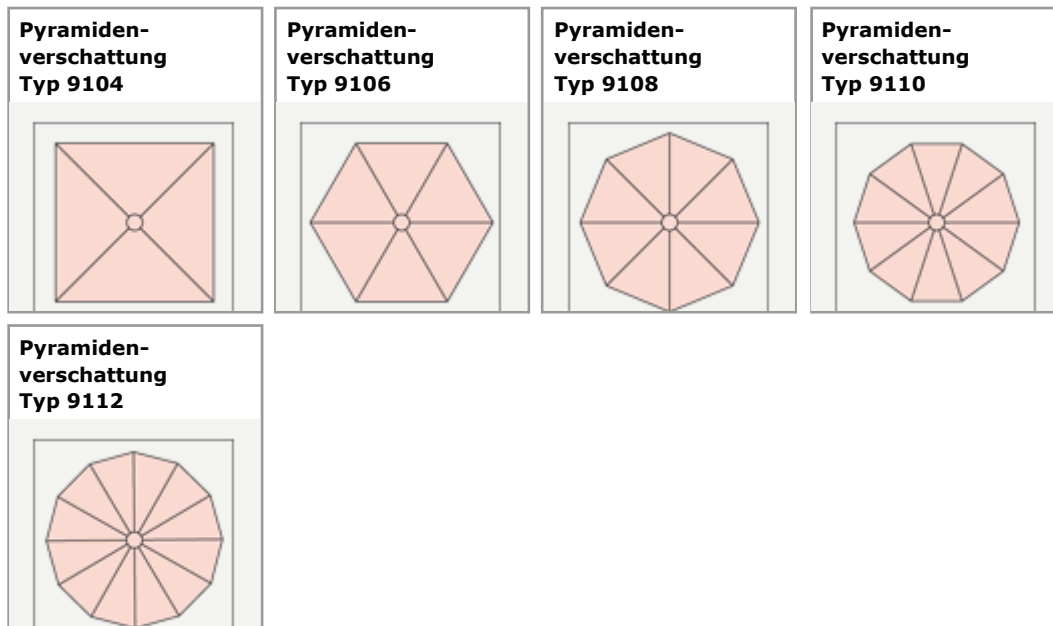

LITEX GmbH
 Warnstedtstraße 14 B · 22525 Hamburg
 Tel.: +49 40 391144 · info@litex-gmbh.de
 www.litex-gmbh.de



Sonderverschattung, Pyramide 9000

Pyramiden- verschattung Typ 9104

Elektroantrieb, 4-teilig

Beschreibung <ul style="list-style-type: none"> • Zentraler Elektroantrieb mit kugellagerter Wickelwelle für Drahtseile • Grundfläche quadratisch, Kantenlänge maximal 3000 mm • Gleichgroße dreieckige Behangsegel auf Federwelle • verzinkte Montageträger • Behangneigung zwischen 20° und 50° 		
Daten und Merkmale <p>Elektroantrieb Wechselstrommotor 230V/50Hz/115W Drehmoment 10 Nm Endlagenpositionen einstellbar Wickelwelle für Drahtseile aus Aluminium Augenschrauben mit Keramikbuchsen für Drahtumlenkung Montageflansch Durchmesser 180 mm Drahtseile Durchmesser 1,2 mm</p> <p>Rollwellen Federwellen für Behangspannung Durchmesser 42 mm Zugkraft maximal 40 N</p> <p>Montagemöglichkeiten Wickelantrieb zentral in Dachspitze mit Montageflansch montiert Rolloträger wandseitig geschraubt Rollwellen höhenversetzt angeordnet</p>		
Bedienung / Antriebsarten <p>Elektrisch über Tast-/Rastschalter oder Funkfernbedienung</p>		

LITEX GmbH
 Warnstedtstraße 14 B · 22525 Hamburg
 Tel.: +49 40 391144 · info@litex-gmbh.de
 www.litex-gmbh.de



Sonderverschattung, Pyramide 9000

Pyramiden- verschattung Typ 9106

Elektroantrieb, 6-teilig

Beschreibung <ul style="list-style-type: none"> • Zentraler Elektroantrieb mit kugellagerter Wickelwelle für Drahtseile • Grundfläche sechseckig, maximale Glasdachabmessung Durchmesser 4000 mm • Gleichgroße dreieckige Behangsegel auf Federwelle • verzinkte Montageträger • Behangneigung zwischen 20° und 50° 		
Daten und Merkmale <p>Elektroantrieb Wechselstrommotor 230V/50Hz/115W Drehmoment 10 Nm Endlagenpositionen einstellbar Wickelwelle für Drahtseile aus Aluminium Augenschrauben mit Keramikbuchsen für Drahtumlenkung Montageflansch Durchmesser 180 mm Drahtseile Durchmesser 1,2 mm</p> <p>Rollwellen Federwellen für Behangspannung Durchmesser 25 mm oder 35 mm Zugkraft maximal 20 N oder 25 N</p> <p>Montagemöglichkeiten Wickelantrieb zentral in Dachspitze mit Montageflansch montiert Rolloträger wandseitig geschraubt Rollwellen höhenversetzt angeordnet</p>		
Bedienung / Antriebsarten <p>Elektrisch über Tast-/Rastschalter oder Funkfernbedienung</p>		

LITEX GmbH
 Warnstedtstraße 14 B · 22525 Hamburg
 Tel.: +49 40 391144 · info@litex-gmbh.de
 www.litex-gmbh.de



Sonderverschattung, Pyramide 9000

Pyramiden- verschattung Typ 9108

Elektroantrieb, 8-teilig

Beschreibung <ul style="list-style-type: none"> • Zentraler Elektroantrieb mit kugellagerter Wickelwelle für Drahtseile • Grundfläche achteckig, maximale Glasdachabmessung Durchmesser 5200 mm • Gleichgroße dreieckige Behangsegel auf Federwelle • verzinkte Montageträger • Behangneigung zwischen 20° und 50° 		
Daten und Merkmale <p>Elektroantrieb Wechselstrommotor 230V/50Hz/115W Drehmoment 10 Nm Endlagenpositionen einstellbar Wickelwelle für Drahtseile aus Aluminium Augenschrauben mit Keramikbuchsen für Drahtumlenkung Montageflansch Durchmesser 180° Drahtseile Durchmesser 1,2 mm</p> <p>Rollwellen Federwellen für Behangspannung Durchmesser 25 mm oder 35 mm Zugkraft maximal 20 N oder 25 N</p> <p>Montagemöglichkeiten Wickelantrieb zentral in Dachspitze mit Montageflansch montiert Rollträger wandseitig geschraubt Rollwellen höhenversetzt angeordnet</p>		
Bedienung / Antriebsarten		
Bedienung / Antriebsarten		
Elektrisch über Tast-/Rastschalter oder Funkfernbedienung		

LITEX GmbH
 Warnstedtstraße 14 B · 22525 Hamburg
 Tel.: +49 40 391144 · info@litex-gmbh.de
 www.litex-gmbh.de



Sonderverschattung, Pyramide 9000

Pyramiden- verschattung Typ 9110

Elektroantrieb, 10-teilig

Beschreibung

- Zentraler Elektroantrieb mit kugellagerter Wickelwelle für Drahtseile
- Grundfläche zehneckig, maximale Glasdachabmessung Durchmesser 6000 mm
- gleichgroße dreieckige Behangsegel auf der Federwelle
- verzinkte Montageträger
- Behangneigung zwischen 20° und 50°

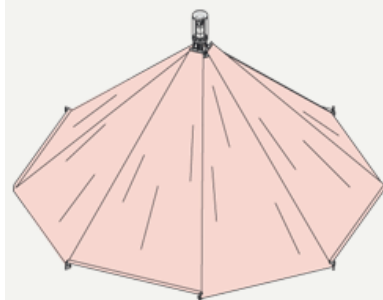

Daten und Merkmale

Elektroantrieb

Wechselstrommotor 230V/50Hz/115W
 Drehmoment 10 Nm
 Endlagenpositionen einstellbar
 Wickelwelle für Drahtseile aus Aluminium
 Augenschrauben mit Keramikbuchsen für Drahtumlenkung
 Montageflansch Durchmesser 180 mm
 Drahtseile Durchmesser 1,2 mm

Rollwellen

Federwellen für Behangspannung
 Durchmesser 35 mm
 Zugkraft maximal oder 25 N

Montagemöglichkeiten

Wickelantrieb zentral in Dachspitze mit Montageflansch montiert
 Rollträger wandseitig geschraubt
 Rollwellen höhenversetzt angeordnet

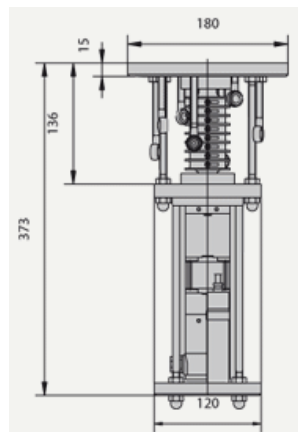

Bedienung / Antriebsarten

Elektrisch über Tast-/Rastschalter oder Funkfernbedienung

LITEX GmbH
 Warnstedtstraße 14 B · 22525 Hamburg
 Tel.: +49 40 391144 · info@litex-gmbh.de
 www.litex-gmbh.de



Sonderverschattung, Pyramide 9000

Pyramiden- verschattung Typ 9112

Elektroantrieb, 12-teilig

Beschreibung

- Zentraler Elektroantrieb mit kugellagerter Wickelwelle für Drahtseile
- Grundfläche zwölfeckig, maximale Glasdachabmessung Durchmesser 6000 mm
- Gleichgroße dreieckige Behangsegel auf Federwelle
- verzinkte Montageträger
- Behangneigung zwischen 20° und 50°

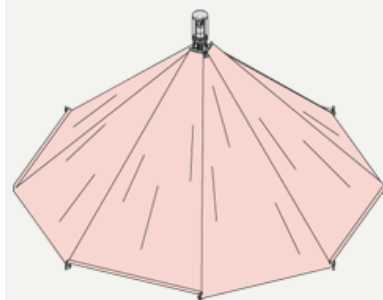

Daten und Merkmale

Elektroantrieb

Wechselstrommotor 230V/50Hz/115 W
 Drehmoment 10 Nm
 Endlagenpositionen einstellbar
 Wickelwelle für Drahtseile aus Aluminium
 Augenschrauben mit Keramikbuchsen für Drahtumlenkung
 Montageflansch Durchmesser 180 mm
 Drahtseile Durchmesser 1,2 mm

Rollowellen

Federwellen für Behangspannung
 Durchmesser 35 mm
 Zugkraft maximal oder 25 N

Montagemöglichkeiten

Wickelantrieb zentral in Dachspitze mit Montageflansch montiert
 Rollträger wandseitig geschraubt
 Rollowellen höhenversetzt angeordnet

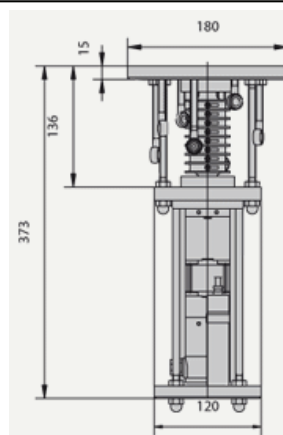

Bedienung / Antriebsarten

Elektrisch über Tast-/Rastschalter oder Funkfernbedienung

LITEX GmbH
Warnstedtstraße 14 B · 22525 Hamburg
Tel.: +49 40 391144 · info@litex-gmbh.de
www.litex-gmbh.de



sundrape® Sonder*verschattungen*

Rundverschattung 5080, Handbedienung



Rundverschattung 5080, Elektroantrieb

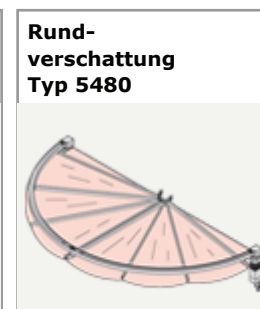
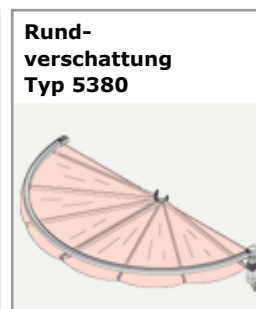

LITEX GmbH
 Warnstedtstraße 14 B · 22525 Hamburg
 Tel.: +49 40 391144 · info@litex-gmbh.de
 www.litex-gmbh.de



Rundverschattung 5080, Handbedienung

Erker/Runddach- verschattung Typ 5880

Handbedienung, Behang 2-teilig

Beschreibung	
<ul style="list-style-type: none"> ● Kreisförmig gebogene Laufschiene ● Biegeradius minimal 350 mm ● Behangqualitäten siehe Kollektion ● Stoffgewicht bis 300 g/m² ● Trägerstangen in Behangschlaufen, Abstand außen etwa 600 mm ● Neigung der Trägerstangen bis 30° möglich ● Innenringradius 100 mm ● Abmessung: Maximaler Radius 2100 mm ● Öffnungswinkel 180° 	
Daten und Merkmale	
Laufschiene Breite 32 mm, Höhe 26 mm stranggepresstes Aluminium AlMgSi0,5 F22 E6/EV1 eloxiert oder weiß RAL 9016 pulverbeschichtet Kunststoffteile wahlweise weiß oder hellgrau	
Schiengengetriebe Schiengengetriebe und Gegenlager kugelgelagert Bedienungsseite wahlweise rechts oder links	

LITEX GmbH
Warnstedtstraße 14 B · 22525 Hamburg
Tel.: +49 40 391144 · info@litex-gmbh.de
www.litex-gmbh.de



<p>Transportband Textilgewebeband mit Speziallochung geschützt laufend in Führungskanälen der Laufschiene UV-beständig</p>	
<p>Zugwagen Zugwagengleiter aus verschleißfestem Kunststoff verzinkter Überlaufbügel und Sicherungsclip</p>	
<p>Laufrollen Laufrollen mit drehbarer Öse und verzinkter Stahlachse sehr leichter ruhiger Lauf durch spezielle Laufrädchen</p>	
<p>Montagemöglichkeiten einfache Schnellmontage mit Spannriegel Wandmontage mit verstellbaren Montagewinkeln</p>	
<p>Bedienung / Antriebsarten</p>	
<p>Perlschnur-Handantrieb mit Endlos-Kugelschleife mit Bajonettverschluss am Schienengetriebe befestigt und verriegelt</p>	

LITEX GmbH
 Warnstedtstraße 14 B · 22525 Hamburg
 Tel.: +49 40 391144 · info@litex-gmbh.de
 www.litex-gmbh.de



Rundverschattung 5080, Elektroantrieb



Rundverschattung Typ 5180

Elektroantrieb, Behang 1-teilig

Beschreibung <ul style="list-style-type: none"> ● Kreisförmig gebogene Laufschiene ● Biegeradius minimal 350 mm ● Behangqualitäten siehe Kollektion ● Stoffgewicht bis 300 g/m² ● Trägerstangen in Behangschlaufen, Abstand außen etwa 600 mm ● Neigung der Trägerstangen bis 30° möglich ● Innenringradius 100 mm ● Abmessung: Maximaler Radius 2100 mm Öffnungswinkel 90° 		
Daten und Merkmale		
Laufschiene Breite 32 mm, Höhe 26 mm stranggepresstes Aluminium AlMgSi0,5 F22 E6/EV1 eloxiert oder weiß RAL 9016 pulverbeschichtet Kunststoffteile wahlweise weiß oder hellgrau		
Schienengetriebe Motorseitiges Schienengetriebe und Gegenlager kugellagert Bedienungsseite wahlweise rechts oder links		
Elektroantrieb Einphasen- Wechselspannungs-Synchronmotor 30 W integrierte, von außen einstellbare Endlagenabschaltung Mit Bajonettverschluß am Schienengetriebe befestigt und verriegelt Laufgeschwindigkeit 130 mm/s		
Nennspannung 230 V 110 V Nennleistung 30 W 30 W Nennstrom 0,13 A 0,26 A Frequenz 50 Hz 60 Hz Betriebsart S3 50% S3 50% Drehrichtung re+li re+li		

LITEX GmbH
Warnstedtstraße 14 B · 22525 Hamburg
Tel.: +49 40 391144 · info@litex-gmbh.de
www.litex-gmbh.de

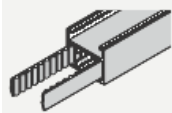
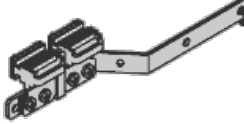

<p>Transportband Zahnriemen mit spezieller Profilierung und Beschichtung dehnungsarm und verschleißfest sehr leichter ruhiger Lauf</p>	
<p>Zugwagen Zugwagengleiter aus verschleißarmen Kunststoff Überlaufbügel aus Edelstahl, Sicherungsclip</p>	
<p>Laufrollen Laufrollen mit drehbarer Öse und verzinkter Stahlachse sehr leichter ruhiger Lauf durch spezielle Laufrädchen</p>	
<p>Montagemöglichkeiten einfache Schnellmontage mit Spannriegel Wandmontage mit verstellbaren Montagewinkeln</p>	
<p>Bedienung / Antriebsarten Elektrisch über Tast-/ Rastschalter oder Funkfernbedienung, Einzel-, Gruppen- und Zentralbedienung</p>	

LITEX GmbH
 Warnstedtstraße 14 B · 22525 Hamburg
 Tel.: +49 40 391144 · info@litex-gmbh.de
 www.litex-gmbh.de



Rundverschattung 5080, Elektroantrieb

Rundverschattung Typ 5280

Elektroantrieb, Behang 1-teilig

Beschreibung

- Kreisförmig gebogene Laufschiene
- Biegeradius minimal 350 mm
- Behangqualitäten siehe Kollektion
- Stoffgewicht bis 300 g/m²
- Trägerstangen in Behangschlaufen, Abstand außen etwa 600 mm
- Neigung der Trägerstangen bis 30° möglich
- Innenringradius 100 mm
- Abmessung: Maximaler Radius 3000 mm
Öffnungswinkel 90°

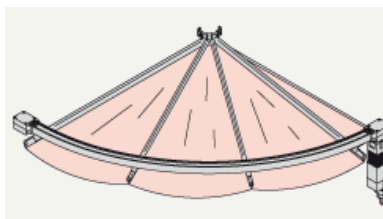

Daten und Merkmale

Laufschiene

Breite 32 mm, Höhe 26 mm
 stranggepresstes Aluminium AlMgSi0,5 F22
 E6/EV1 eloxiert oder weiß RAL 9016 pulverbeschichtet
 Kunststoffteile wahlweise weiß oder hellgrau

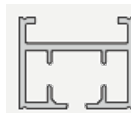

Schienengetriebe

Motorseitiges Schienengetriebe und Gegenlager kugelgelagert Bedienungsseite wahlweise rechts oder links

Elektroantrieb

Einphasen- Wechselspannungs-Synchronmotor 45 W
 integrierte, von außen einstellbare Endlagenabschaltung
 Mit Bajonettverschluß am Schienengetriebe befestigt und verriegelt
 Laufgeschwindigkeit 130 mm/s

Nennspannung	230 V	110 V
Nennleistung	45 W	45 W
Nennstrom	0,195 A	0,4 A
Frequenz	50 Hz	60 Hz
Betriebsart	S3 50%	S3 50%
Drehrichtung	re+li	re+li

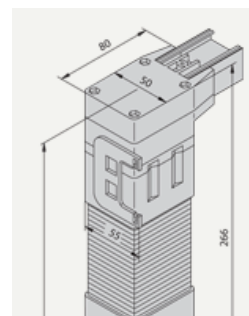

LITEX GmbH
Warnstedtstraße 14 B · 22525 Hamburg
Tel.: +49 40 391144 · info@litex-gmbh.de
www.litex-gmbh.de



Transportband

Zahnriemen mit spezieller Profilierung und Beschichtung
dehnungsarm und verschleißfest
sehr leichter ruhiger Lauf

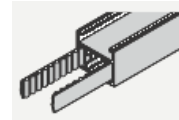

Zugwagen

Zugwagengleiter aus verschleißarmen Kunststoff
Überlaufbügel aus Edelstahl und Sicherungsclip

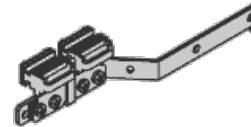

Laufrollen

Laufrollen mit drehbarer Öse und verzinkter Stahlachse
sehr leichter ruhiger Lauf durch spezielle Laufrädchen

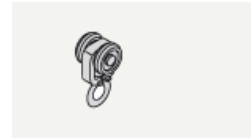

Montagemöglichkeiten

einfache Schnellmontage mit Spannriegel
Wandmontage mit verstellbaren Montagewinkeln

Bedienung / Antriebsarten

Elektrisch über Tast-/Rastschalter oder Funkfernbedienung, Einzel-Gruppen- und Zentralbedienung

LITEX GmbH
 Warnstedtstraße 14 B · 22525 Hamburg
 Tel.: +49 40 391144 · info@litex-gmbh.de
 www.litex-gmbh.de



Rundverschattung 5080, Elektroantrieb

Rundverschattung Typ 5380

Elektroantrieb, Behang 2-teilig

Beschreibung	
<ul style="list-style-type: none"> ● Kreisförmig gebogene Laufschiene ● Biegeradius minimal 350 mm ● Behangqualitäten siehe Kollektion ● Stoffgewicht bis 300 g/m² ● Trägerstangen in Behangschlaufen, Abstand außen etwa 600 mm ● Neigung der Trägerstangen bis 30° möglich ● Innenringradius 100 mm ● Abmessung: Maximaler Radius 2100 mm ● Öffnungswinkel 180° 	

Daten und Merkmale																			
<p>Laufschiene Breite 32 mm, Höhe 26 mm stranggepresstes Aluminium AlMgSi0,5 F22 E6/EV1 eloxiert oder weiß RAL 9016 pulverbeschichtet Kunststoffteile wahlweise weiß oder hellgrau</p>																			
<p>Schienengetriebe Motorseitiges Schienengetriebe und Gegenlager kugelgelagert Bedienungsseite wahlweise rechts oder links</p>																			
<p>Elektroantrieb Einphasen- Wechselspannungs-Synchronmotor 45 W integrierte, von außen einstellbare Endlagenabschaltung Mit Bajonettverschluß am Schienengetriebe befestigt und verriegelt Laufgeschwindigkeit 130 mm/s</p>																			
<table border="0"> <tr> <td>Nennspannung</td> <td>230 V</td> <td>110 V</td> </tr> <tr> <td>Nennleistung</td> <td>45 W</td> <td>45 W</td> </tr> <tr> <td>Nennstrom</td> <td>0,195 A</td> <td>0,4 A</td> </tr> <tr> <td>Frequenz</td> <td>50 Hz</td> <td>60 Hz</td> </tr> <tr> <td>Betriebsart</td> <td>S3 50%</td> <td>S3 50%</td> </tr> <tr> <td>Drehrichtung</td> <td>re+li</td> <td>re+li</td> </tr> </table>	Nennspannung	230 V	110 V	Nennleistung	45 W	45 W	Nennstrom	0,195 A	0,4 A	Frequenz	50 Hz	60 Hz	Betriebsart	S3 50%	S3 50%	Drehrichtung	re+li	re+li	
Nennspannung	230 V	110 V																	
Nennleistung	45 W	45 W																	
Nennstrom	0,195 A	0,4 A																	
Frequenz	50 Hz	60 Hz																	
Betriebsart	S3 50%	S3 50%																	
Drehrichtung	re+li	re+li																	

LITEX GmbH
Warnstedtstraße 14 B · 22525 Hamburg
Tel.: +49 40 391144 · info@litex-gmbh.de
www.litex-gmbh.de

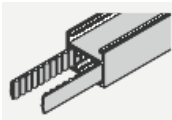
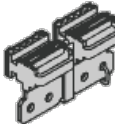
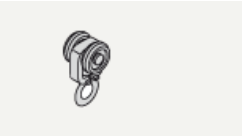

<p>Transportband Zahnriemen mit spezieller Profilierung und Beschichtung dehnungsarm und verschleißfest sehr leichter ruhiger Lauf</p>	
<p>Zugwagen Zugwagengleiter aus verschleißarmen Kunststoff Überlaufbügel aus Edelstahl, Sicherungsclip</p>	
<p>Laufrollen Laufrollen mit drehbarer Öse und verzinkter Stahlachse sehr leichter ruhiger Lauf durch spezielle Laufrädchen</p>	
<p>Montagemöglichkeiten Einfache Schnellmontage mit Spannriegel Wandmontage mit verstellbaren Montagewinkeln</p>	
<p>Bedienung / Antriebsarten</p>	
<p>Elektrisch über Tast-/Rastschalter oder Funkfernbedienung, Einzel-Gruppen- und Zentralbedienung</p>	

LITEX GmbH
Warnstedtstraße 14 B · 22525 Hamburg
Tel.: +49 40 391144 · info@litex-gmbh.de
www.litex-gmbh.de



Transportband

Zahnriemen mit spezieller Profilierung und Beschichtung
dehnungsarm und verschleißfest
sehr leichter ruhiger Lauf

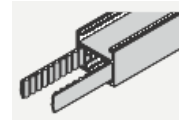

Zugwagen

Zugwagengleiter aus verschleißarmen Kunststoff
Überlaufbügel aus Edelstahl, Sicherungsclip

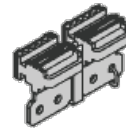

Laufrollen

Laufrollen mit drehbarer Öse und verzinkter Stahlachse
sehr leichter ruhiger Lauf durch spezielle Laufrädchen

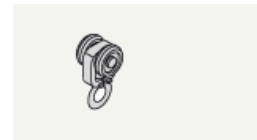

Montagemöglichkeiten

Einfache Schnellmontage mit Spannriegel
Wandmontage mit verstellbaren Montagewinkeln

Bedienung / Antriebsarten

Elektrisch über Tast-/Rastschalter oder Funkfernbedienung, Einzel-Gruppen-
und Zentralbedienung

LITEX GmbH
 Warnstedtstraße 14 B · 22525 Hamburg
 Tel.: +49 40 391144 · info@litex-gmbh.de
 www.litex-gmbh.de



Rundverschattung 5080, Handbedienung

Erker/Runddach- verschattung Typ 5880

Handbedienung, Behang 2-teilig

Beschreibung

- Kreisförmig gebogene Laufschiene
- Biegeradius minimal 350 mm
- Behangqualitäten siehe Kollektion
- Stoffgewicht bis 300 g/m²
- Trägerstangen in Behangschlaufen, Abstand außen etwa 600 mm
- Neigung der Trägerstangen bis 30° möglich
- Innenringradius 100 mm
- Abmessung: Maximaler Radius 2100 mm
Öffnungswinkel 180°

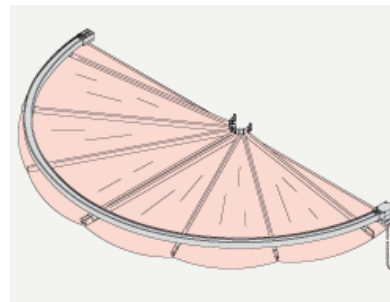

Daten und Merkmale

Laufschiene

Breite 32 mm, Höhe 26 mm
 stranggepresstes Aluminium AlMgSi0,5 F22
 E6/EV1 eloxiert oder weiß RAL 9016 pulverbeschichtet
 Kunststoffteile wahlweise weiß oder hellgrau

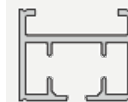

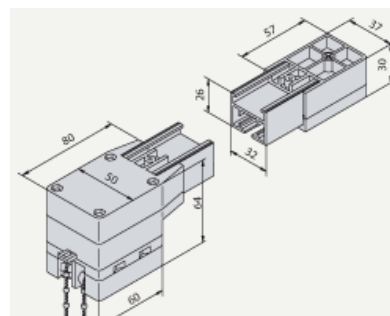

Schienengetriebe

Schienengetriebe und Gegenlager kugelgelagert
 Bedienungsseite wahlweise rechts oder links



LITEX GmbH
Warnstedtstraße 14 B · 22525 Hamburg
Tel.: +49 40 391144 · info@litex-gmbh.de
www.litex-gmbh.de

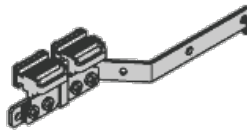

<p>Zugwagen Zugwagengleiter aus verschleißfestem Kunststoff verzinkter Überlaufbügel und Sicherungsclip</p>	
<p>Laufrollen Laufrollen mit drehbarer Öse und verzinkter Stahlachse sehr leichter ruhiger Lauf durch spezielle Laufrädchen</p>	
<p>Montagemöglichkeiten einfache Schnellmontage mit Spannriegel Wandmontage mit verstellbaren Montagewinkeln</p>	
<p>Bedienung / Antriebsarten</p>	
<p>Perlschnur-Handantrieb mit Endlos-Kugelmutter mit Bajonettverschluss am Schienengetriebe befestigt und verriegelt</p>	

LITEX GmbH
 Warnstedtstraße 14 B · 22525 Hamburg
 Tel.: +49 40 391144 · info@litex-gmbh.de
 www.litex-gmbh.de



sundrape® Sonder*verschattungen*

Wintergartensystem 5066, Handbedienung

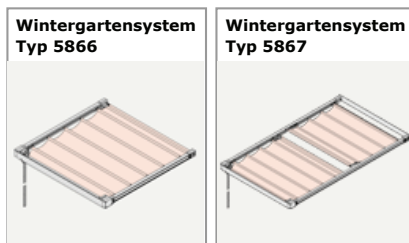

Wintergartensystem 5066, Elektroantrieb

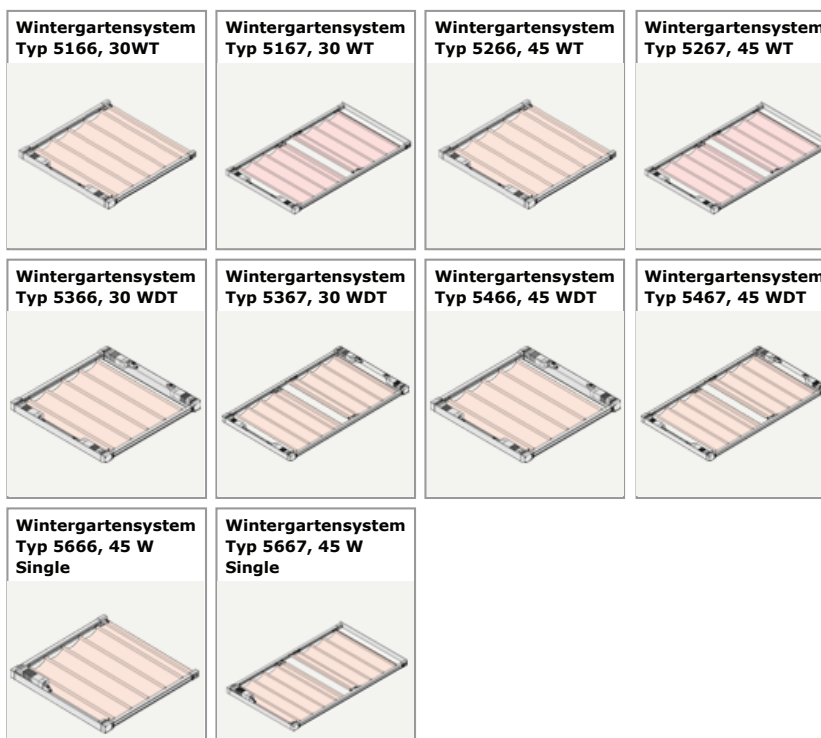

LITEX GmbH
 Warnstedtstraße 14 B · 22525 Hamburg
 Tel.: +49 40 391144 · info@litex-gmbh.de
 www.litex-gmbh.de



Wintergartenstyp 5066, Handbedienung

Wintergartenstyp 5866

Handbedienung, Behang 1-teilig

Beschreibung

- Gerade oder einfach gebogene Laufschielen
- Biegeradius minimal 350 mm
- Behangqualitäten siehe Kollektion
- Anlagenbreite maximal 2000 mm, Anlagenlänge maximal 6000 mm
- Stoffgewicht bis 310 g/m²
- Einbaulage waagrecht oder leicht schräg
- Teleskopstangenabstand etwa 400 mm

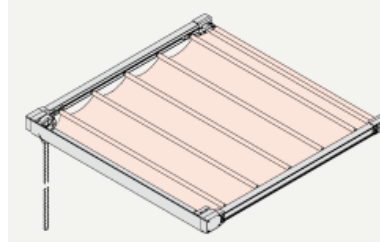

Daten und Merkmale

Laufschiene

Breite 32 mm, Höhe 26 mm
 stranggepresstes Aluminium AlMgSi0,5 F22
 E6/EV1 eloxiert oder weiß RAL 9016 pulverbeschichtet
 Kunststoffteile wahlweise weiß oder hellgrau

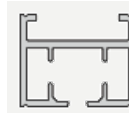

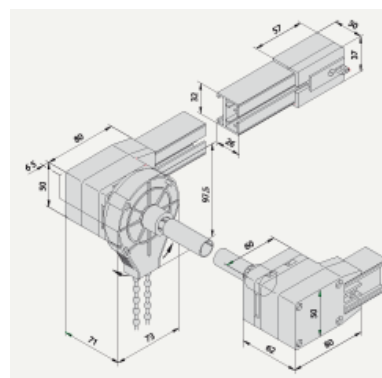

Schienegetriebe und Handantrieb

Schienegetriebe und Gegenlager kugelgelagert
 Bedienungsseite wahlweise rechts oder links
 Handantrieb mit Kugellkette und Verbindungswelle
 Schräglage einstellbar



LITEX GmbH
 Warnstedtstraße 14 B · 22525 Hamburg
 Tel.: +49 40 391144 · info@litex-gmbh.de
 www.litex-gmbh.de

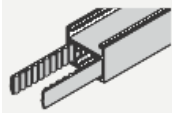
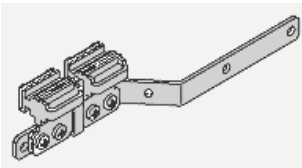

<p>Transportband Zahnriemen mit spezieller Profilierung und Beschichtung, dehnungsarm und verschleißfest sehr leichter ruhiger Lauf</p>	
<p>Zugwagen Zugwagengleiter aus verschleißarmen Kunststoff Überlaufbügel aus Edelstahl, Sicherungsclip</p>	
<p>Laufwagen und Teleskopstangen Doppelachslaufwagen mit verzinkter Stahlachse sehr leichter, ruhiger Lauf durch spezielle Laufrädchen Teleskopstange mit Federzug in Behangschlaufen eingeschoben leichtes Ein- und Aushängen der Stangen mit Überschubhülsen</p> <p>Montagemöglichkeiten Einfache Schnellmontage der Laufschiene mit Spannriegel Deckenmontage mit verstellbaren Montagewinkeln</p>	
<p>Bedienung / Antriebsarten</p>	
<p>Handantrieb mit Endlos-Kugellkette mit Bajonettverschlüssen zwischen den Schienengetrieben befestigt und verriegelt</p>	

LITEX GmbH
 Warnstedtstraße 14 B · 22525 Hamburg
 Tel.: +49 40 391144 · info@litex-gmbh.de
 www.litex-gmbh.de



Wintergartenstyp 5066, Handbedienung

Wintergartenstyp 5867

Handbedienung, Behang 2-teilig

Beschreibung

- Gerade oder einfach gebogene Laufschielen
- Biegeradius minimal 350 mm
- Behangqualitäten siehe Kollektion
- Anlagenbreite maximal 2000 mm, Anlagenlänge maximal 6000 mm
- Stoffgewicht bis 310 g/m²
- Einbaulage waagrecht oder leicht schräg
- Teleskopstangenabstand etwa 400 mm

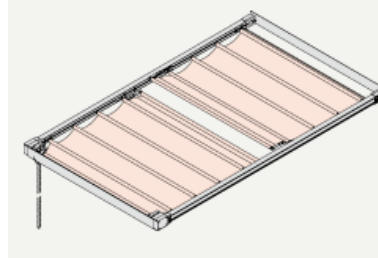

Daten und Merkmale

Laufschiene

Breite 32 mm, Höhe 26 mm
 stranggepresstes Aluminium AlMgSi0,5 F22
 E6/EV1 eloxiert oder weiß RAL 9016 pulverbeschichtet
 Kunststoffteile wahlweise weiß oder hellgrau

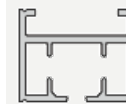

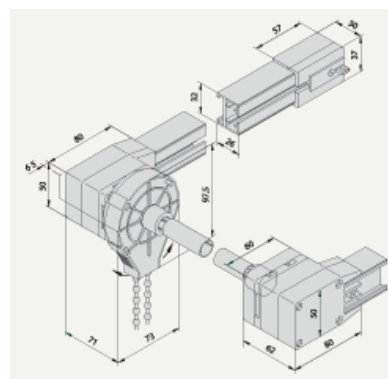

Schienegetriebe und Handantrieb

Schienegetriebe und Gegenlager kugelgelagert
 Bedienungsseite wahlweise rechts oder links
 Handantrieb mit Kugellkette und Verbindungswelle
 Schräglage einstellbar



LITEX GmbH
Warnstedtstraße 14 B · 22525 Hamburg
Tel.: +49 40 391144 · info@litex-gmbh.de
www.litex-gmbh.de

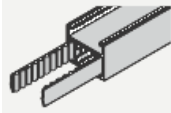
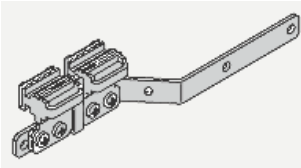

<p>Transportband Zahnriemen mit spezieller Profilierung und Beschichtung, dehnungsarm und verschleißfest sehr leichter ruhiger Lauf</p>	
<p>Zugwagen Zugwagengleiter aus verschleißarmen Kunststoff Überlaufbügel aus Edelstahl, Sicherungsclip</p>	
<p>Laufwagen und Teleskopstangen Doppelachslaufwagen mit verzinkter Stahlachse sehr leichter, ruhiger Lauf durch spezielle Laufrädchen Teleskopstange mit Federzug in Behangschlaufen eingeschoben leichtes Ein- und Aushängen der Stangen mit Überschubhülsen.</p>	
<p>Montagemöglichkeiten Einfache Schnellmontage der Laufschiene mit Spannriegel Deckenmontage mit verstellbaren Montagewinkeln</p>	
<p>Bedienung / Antriebsarten</p>	
<p>Handantrieb mit Endlos-Kugellkette mit Bajonettverschlüssen zwischen den Schienengetrieben befestigt und verriegelt</p>	

LITEX GmbH
 Warnstedtstraße 14 B · 22525 Hamburg
 Tel.: +49 40 391144 · info@litex-gmbh.de
 www.litex-gmbh.de



Wintergartenstyp 5066, Elektroantrieb

Wintergartenstyp 5166, 30WT

Elektroantrieb, Behang 1-teilig

Beschreibung

- Gerade oder einfach gebogene Laufschiene
- Biegeradius minimal 350 mm
- Behangqualitäten siehe Kollektion
- Anlagenbreite maximal 2500 mm,
- Anlagenlänge maximal 6000 mm
- Stoffgewicht bis 310 g/m²
- Einbaulage waagrecht, schräg oder senkrecht
- Teleskopstangenabstand etwa 400 mm

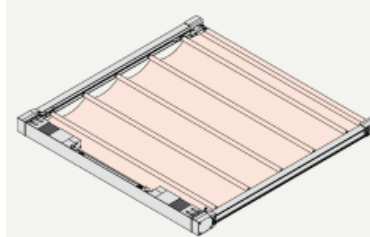

Daten und Merkmale

Laufschiene

Breite 32 mm, Höhe 26 mm
 stranggepresstes Aluminium AlMgSi0,5 F22
 E6/EV1 eloxiert oder weiß RAL 9016 pulverbeschichtet
 Kunststoffteile wahlweise weiß oder hellgrau

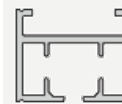

Schienengetriebe

Beidseitig Schienengetriebe, kugellagert
 Motor mit Abschaltung wahlweise rechts oder links

Elektroantrieb

Einphasen-Wechselspannungs-Synchronmotore 30 WT
 integrierte, von außen einstellbare Endlagenabschaltung
 mit Bajonettverschluß am Schienengetriebe befestigt und
 verriegelt
 Laufgeschwindigkeit 130 mm/s

Nennspannung	230 V	110 V
Nennleistung	30 W	30 W
Nennstrom	0,13 A	0,26 A
Frequenz	50 Hz	60 Hz
Betriebsart	S3 50%	S3 50%
Drehrichtung	re+li	re+li

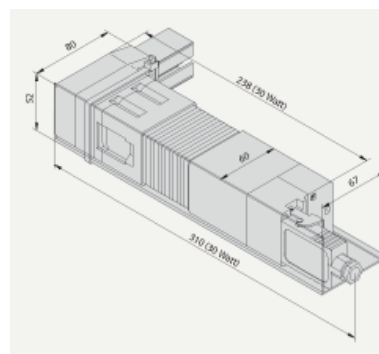

nur für trockene Räume

LITEX GmbH
Warnstedtstraße 14 B · 22525 Hamburg
Tel.: +49 40 391144 · info@litex-gmbh.de
www.litex-gmbh.de

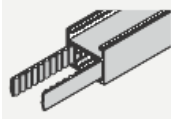
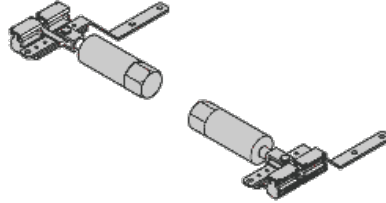

<p>nur für trockene Räume</p> <p>Transportband Zahnriemen mit spezieller Profilierung und Beschichtung dehnungsarm und verschleißfest sehr leichter ruhiger Lauf</p> 
<p>Zugwageneinheit bestehend aus Schwerlastzugwagen mit Zugstangenadapter und Zugwagen aus verschleißarmen Kunststoff mit Überlaufblügel aus Edelstahl, Sicherungsclip</p> 
<p>Spanndrähte Abstände zwischen 800 mm und 1200 mm Drahtseil transparent kunststoffummantelt Drahtseilspanner korrosionsgeschützt Seil-Laufrollen mit weißem Kunststoffgehäuse und Einlegehaken</p>
<p>Montagemöglichkeiten einfache Schnellmontage der Laufschiene mit Spannriegel Deckenmontage mit verstellbaren Montagewinkeln Montagehilfsprofile aus Aluminium in Schienenfarbe L- und T-Profile</p>
<p>Bedienung / Antriebsarten</p> <p>Elektrisch über Tast-/Rastschalter oder Funkfernbedienung, Einzel-, Gruppen- und Zentralbedienung</p>

LITEX GmbH
 Warnstedtstraße 14 B · 22525 Hamburg
 Tel.: +49 40 391144 · info@litex-gmbh.de
 www.litex-gmbh.de



Wintergartenstyp 5066, Elektroantrieb

Wintergartenstyp 5167, 30 WT

Elektroantrieb, Behang 2-teilig

<p>Beschreibung</p> <ul style="list-style-type: none"> ● Gerade oder einfach gebogene Laufschiene ● Biegeradius minimal 350 mm ● Behangqualitäten siehe Kollektion ● Anlagenbreite maximal 2500 mm, ● Anlagenlänge maximal 6000 mm ● Stoffgewicht bis 310 g/m² ● Einbaulage waagrecht, schräg oder senkrecht ● Teleskopstangenabstand etwa 400 mm 																				
<p>Daten und Merkmale</p> <p>Laufschiene Breite 32 mm, Höhe 26 mm stranggepresstes Aluminium AlMgSi0,5 F22 E6/EV1 eloxiert oder weiß RAL 9016 pulverbeschichtet Kunststoffteile wahlweise weiß oder hellgrau</p> <p>Schienengetriebe Beidseitig Schienengetriebe, kugellagert Motor mit Abschaltung wahlweise rechts oder links</p> <p>Elektroantrieb Einphasen-Wechselspannungs-Synchronmotore 30 WT integrierte, von außen einstellbare Endlagenabschaltung mit Bajonettverschluß am Schienengetriebe befestigt und verriegelt Laufgeschwindigkeit 130 mm/s</p> <table border="0"> <tr> <td>Nennspannung</td> <td>230 V</td> <td>110 V</td> </tr> <tr> <td>Nennleistung</td> <td>30 W</td> <td>30 W</td> </tr> <tr> <td>Nennstrom</td> <td>0,13 A</td> <td>0,26 A</td> </tr> <tr> <td>Frequenz</td> <td>50 Hz</td> <td>60 Hz</td> </tr> <tr> <td>Betriebsart</td> <td>S3 50%</td> <td>S3 50%</td> </tr> <tr> <td>Drehrichtung</td> <td>re+li</td> <td>re+li</td> </tr> </table> <p>nur für trockene Räume</p>		Nennspannung	230 V	110 V	Nennleistung	30 W	30 W	Nennstrom	0,13 A	0,26 A	Frequenz	50 Hz	60 Hz	Betriebsart	S3 50%	S3 50%	Drehrichtung	re+li	re+li	
Nennspannung	230 V	110 V																		
Nennleistung	30 W	30 W																		
Nennstrom	0,13 A	0,26 A																		
Frequenz	50 Hz	60 Hz																		
Betriebsart	S3 50%	S3 50%																		
Drehrichtung	re+li	re+li																		

LITEX GmbH
Warnstedtstraße 14 B · 22525 Hamburg
Tel.: +49 40 391144 · info@litex-gmbh.de
www.litex-gmbh.de



Transportband

Zahnriemen mit spezieller Profilierung und Beschichtung, dehnungsarm und verschleißfest
sehr leichter ruhiger Lauf

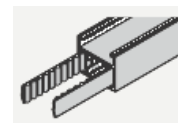

Zugwagen

Zugwagengleiter aus verschleißarmen Kunststoff, Überlaufblügel aus Edelstahl, Sicherungsclip

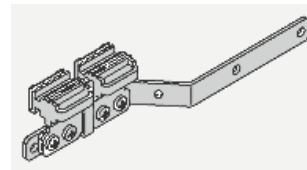

Laufwagen und Teleskopstangen

Doppelachslaufwagen mit verzinkter Stahlachse
sehr leichter ruhiger Lauf durch spezielle Laufrädchen
Teleskopstangen mit Federzug in Behangschlaufen eingeschoben
leichtes Ein- und Aushängen der Stangen mit Überschubhülsen

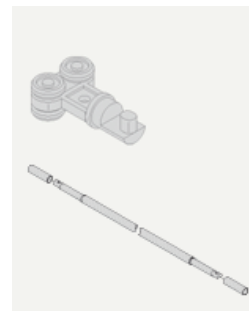

Montagemöglichkeiten

einfache Schnellmontage der Laufschiene mit Spannriegel
Deckenmontage mit verstellbaren Montagewinkeln

Bedienung / Antriebsarten

Elektrisch über Tast-/Rastschalter oder Funkfernbedienung, Einzel-, Gruppen- und Zentralbedienung

LITEX GmbH
 Warnstedtstraße 14 B · 22525 Hamburg
 Tel.: +49 40 391144 · info@litex-gmbh.de
 www.litex-gmbh.de



Wintergartenstyp 5066, Elektroantrieb

Wintergartenstyp 5266, 45 WT

Elektroantrieb, Behang 1-teilig

Beschreibung

- Gerade oder einfach gebogene Laufschiene
- Biegeradius minimal 350 mm
- Behangqualitäten siehe Kollektion
- Anlagenbreite maximal 2500 mm,
- Anlagenlänge maximal 8000 mm
- Stoffgewicht bis 310 g/m²
- Einbaulage waagrecht, schräg oder senkrecht
- Teleskopstangenabstand etwa 400 mm

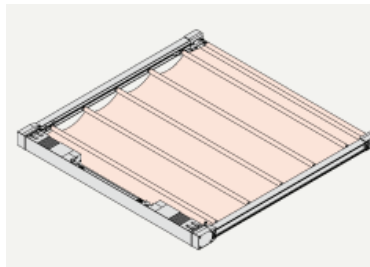

Daten und Merkmale

Laufschiene

Breite 32 mm, Höhe 26 mm
 stranggepresstes Aluminium AlMgSi0,5 F22
 E6/EV1 eloxiert oder weiß RAL 9016 pulverbeschichtet
 Kunststoffteile wahlweise weiß oder hellgrau

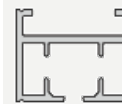

Schienengetriebe

Beidseitig Schienengetriebe, kugellagert
 Motor mit Abschaltung wahlweise rechts oder links

Elektroantrieb

Einphasen-Wechselspannungs-Synchronmotore 45 WT
 integrierte, von außen einstellbare Endlagenabschaltung
 mit Bajonettverschluss am Schienengetriebe befestigt und
 verriegelt
 Laufgeschwindigkeit 130 mm/s

Nennspannung	230 V	110 V
Nennleistung	45 W	45 W
Nennstrom	0,195 A	0,4 A
Frequenz	50 Hz	60 Hz
Betriebsart	S3 50%	S3 50%
Drehrichtung	re + li	re + li

nur für trockene Räume

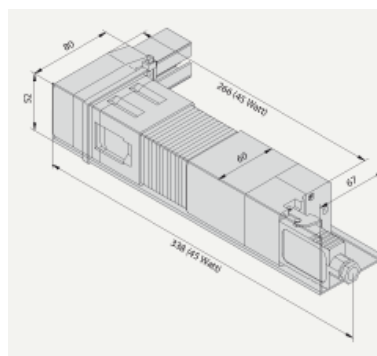

LITEX GmbH
Warnstedtstraße 14 B · 22525 Hamburg
Tel.: +49 40 391144 · info@litex-gmbh.de
www.litex-gmbh.de



Transportband

Zahnriemen mit spezieller Profilierung und Beschichtung
dehnungsarm und verschleißfest
sehr leichter ruhiger Lauf

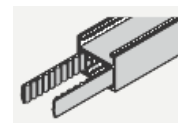

Zugwagen

Zugwagengleiter aus verschleißarmen Kunststoff Überlaufbügel aus
Edelstahl, Sicherungsclip

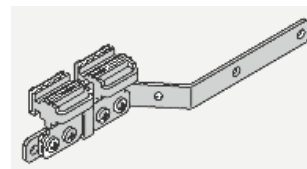

Laufwagen und Teleskopstangen

Doppelachsenlaufwagen mit verzinkter Stahlachse
sehr leichter ruhiger Lauf durch spezielle Laufrädchen
Teleskopstangen mit Federzug in Behangschlaufen
eingeschoben
leichtes Ein- und Aushängen der Stangen mit
Überschubhülsen



Montagemöglichkeiten

einfache Schnellmontage der Laufschiene mit Spannriegel
Deckenmontage mit verstellbaren Montagewinkeln

Bedienung / Antriebsarten

Elektrisch über Tast-/Rastschalter oder Funkfernbedienung, Einzel-, Gruppen- und Zentralbedienung

LITEX GmbH
 Warnstedtstraße 14 B · 22525 Hamburg
 Tel.: +49 40 391144 · info@litex-gmbh.de
 www.litex-gmbh.de



Wintergartensystem 5066, Elektroantrieb

Wintergartensystem Typ 5267, 45 WT

Elektroantrieb, Behang 2-teilig

Beschreibung

- Gerade oder einfach gebogene Laufschiene
- Biegeradius minimal 350 mm
- Behangqualitäten siehe Kollektion
- Anlagenbreite maximal 2500 mm,
- Anlagenlänge maximal 8000 mm
- Stoffgewicht bis 310 g/m²
- Einbaulage waagrecht, schräg oder senkrecht
- Teleskopstangenabstand etwa 400 mm

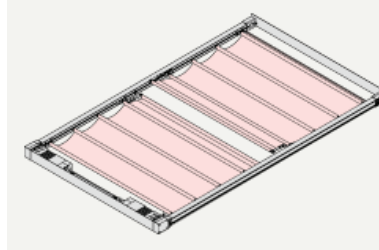

Daten und Merkmale

Laufschiene

Breite 32 mm, Höhe 26 mm
 stranggepresstes Aluminium AlMgSi0,5 F22
 E6/EV1 eloxiert oder weiß RAL 9016 pulverbeschichtet
 Kunststoffteile wahlweise weiß oder hellgrau

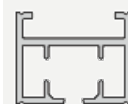

Schienengetriebe

Beidseitig Schienengetriebe, kugellagert
 Motor mit Abschaltung wahlweise rechts oder links

Elektroantrieb

Einphasen-Wechselspannungs-Synchronmotore 45 WT
 integrierte, von außen einstellbare Endlagenabschaltung
 mit Bajonettverschluß am Schienengetriebe befestigt und
 verriegelt
 Laufgeschwindigkeit 130 mm/s

Nennspannung	230 V	110 V
Nennleistung	45 W	45 W
Nennstrom	0,195 A	0,4 A
Frequenz	50 Hz	60 Hz
Betriebsart	S3 50%	S3 50%
Drehrichtung	re+li	re+li

nur für trockene Räume

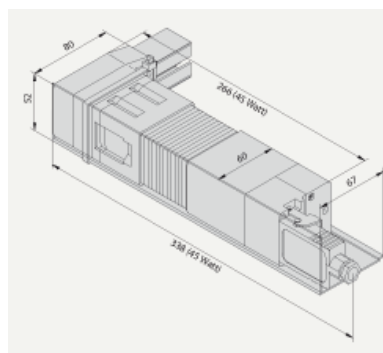

LITEX GmbH
Warnstedtstraße 14 B · 22525 Hamburg
Tel.: +49 40 391144 · info@litex-gmbh.de
www.litex-gmbh.de



Transportband

Zahnriemen mit spezieller Profilierung und Beschichtung
dehnungsarm und verschleißfest
sehr leichter ruhiger Lauf

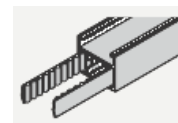

Zugwagen

Zugwagengleiter aus verschleißarmen Kunststoff, Überlaufbügel aus
Edelstahl, Sicherungsclip

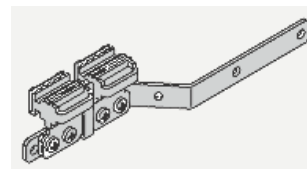

Laufwagen und Teleskopstangen

Doppelachsenlaufwagen mit verzinkter Stahlachse
sehr leichter ruhiger Lauf durch spezielle Laufrädchen
Teleskopstangen mit Federzug in Behangschlaufen
eingeschoben
leichtes Ein- und Aushängen der Stangen mit
Überschubhülsen



Montagemöglichkeiten

einfache Schnellmontage der Laufschiene mit Spannriegel
Deckenmontage mit verstellbaren Montagewinkeln

Bedienung / Antriebsarten

Elektrisch über Tast-/Rastschalter oder Funkfernbedienung, Einzel-, Gruppen- und Zentralbedienung

LITEX GmbH
 Warnstedtstraße 14 B · 22525 Hamburg
 Tel.: +49 40 391144 · info@litex-gmbh.de
 www.litex-gmbh.de



Wintergartensystem 5066, Elektroantrieb

Wintergartensystem Typ 5466, 45 WDT

Elektroantrieb, Behang 1-teilig

Beschreibung

- Gerade oder einfach gebogene Laufschiene
- Biegeradius minimal 350 mm
- Behangqualitäten siehe Kollektion
- Anlagenbreite maximal 3000 mm,
- Anlagenlänge maximal 12000 mm
- Stoffgewicht bis 310 g/m²
- Einbaulage waagrecht, schräg oder senkrecht
- Teleskopstangenabstand etwa 400 mm

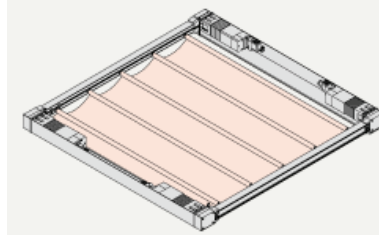

Daten und Merkmale

Laufschiene

Breite 32 mm, Höhe 26 mm
 stranggepresstes Aluminium AlMgSi0,5 F22
 E6/EV1 eloxiert oder weiß RAL 9016 pulverbeschichtet
 Kunststoffteile wahlweise weiß oder hellgrau

Schienengetriebe

Beidseitig Schienengetriebe, kugelgelagert
 Motor mit Abschaltung wahlweise rechts oder links

Elektroantrieb

Einphasen-Wechselspannungs-Synchronmotore 45 WDT
 integrierte, von außen einstellbare Endlagenabschaltung
 mit Bajonettverschluß am Schienengetriebe befestigt und
 verriegelt
 Laufgeschwindigkeit 130 mm/s

Nennspannung	230 V	110 V
Nennleistung	45 W	45 W
Nennstrom	0,195 A	0,4 A
Frequenz	50 Hz	60 Hz
Betriebsart	S3 50%	S3 50%
Drehrichtung	re+li	re+li

nur für trockene Räume

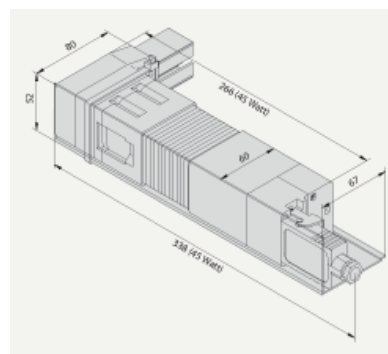

LITEX GmbH
Warnstedtstraße 14 B · 22525 Hamburg
Tel.: +49 40 391144 · info@litex-gmbh.de
www.litex-gmbh.de



Transportband

Zahnriemen mit spezieller Profilierung und Beschichtung
dehnungsarm und verschleißfest
sehr leichter ruhiger Lauf

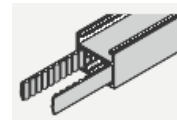

Zugwagen

Zugwagengleiter aus verschleißarmen Kunststoff, Überlaufblügel aus
Edelstahl, Sicherungsclip

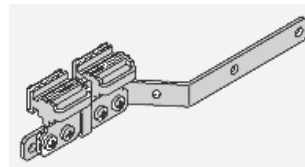

Laufwagen und Teleskopstangen

Doppelachslaufwagen mit verzinkter Stahlachse
sehr leichter ruhiger Lauf durch spezielle Laufrädchen
Teleskopstangen mit Federzug in Behangschlaufen
eingeschoben
leichtes Ein- und Aushängen der Stangen mit
Überschubhülsen

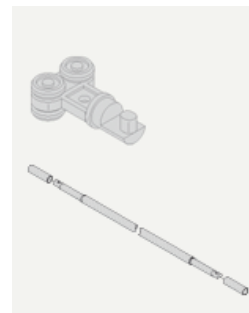

Montagemöglichkeiten

einfache Schnellmontage der Laufschiene mit Spannriegel
Deckenmontage mit verstellbaren Montagewinkeln

Bedienung / Antriebsarten

Elektrisch über Tast-/Rastschalter oder Funkfernbedienung, Einzel-, Gruppen- und Zentralbedienung

LITEX GmbH
 Warnstedtstraße 14 B · 22525 Hamburg
 Tel.: +49 40 391144 · info@litex-gmbh.de
 www.litex-gmbh.de



Wintergartenstyp 5066, Elektroantrieb

Wintergartenstyp 5467, 45 WDT

Elektroantrieb, Behang 2-teilig

Beschreibung

- Gerade oder einfach gebogene Laufschiene
- Biegeradius minimal 350 mm
- Behangqualitäten siehe Kollektion
- Anlagenbreite maximal 3000 mm,
- Anlagenlänge maximal 12000 mm
- Stoffgewicht bis 310 g/m²
- Einbaulage waagrecht, schräg oder senkrecht
- Teleskopstangenabstand etwa 400 mm

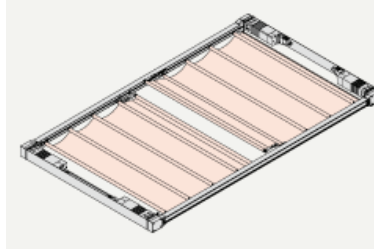

Daten und Merkmale

Laufschiene

Breite 32 mm, Höhe 26 mm
 stranggepresstes Aluminium AlMgSi0,5 F22
 E6/EV1 eloxiert oder weiß RAL 9016 pulverbeschichtet
 Kunststoffteile wahlweise weiß oder hellgrau

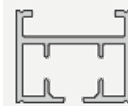

Schienengetriebe

Beidseitig Schienengetriebe, kugelgelagert
 Motor mit Abschaltung wahlweise rechts oder links

Elektroantrieb

Einphasen-Wechselspannungs-Synchronmotore 45 WDT
 integrierte, von außen einstellbare Endlagenabschaltung
 mit Bajonettverschluß am Schienengetriebe befestigt und
 verriegelt
 Laufgeschwindigkeit 130 mm/s

Nennspannung	230 V	110 V
Nennleistung	45 W	45 W
Nennstrom	0,195 A	0,4 A
Frequenz	50 Hz	60 Hz
Betriebsart	S3 50%	S3 50%
Drehrichtung	re+li	re+li

nur für trockene Räume

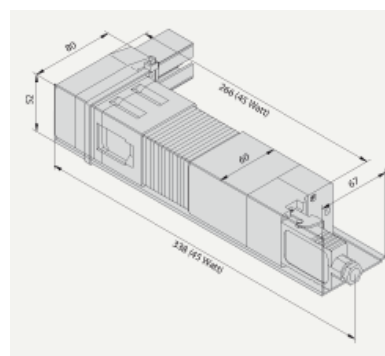

LITEX GmbH
Warnstedtstraße 14 B · 22525 Hamburg
Tel.: +49 40 391144 · info@litex-gmbh.de
www.litex-gmbh.de



Transportband

Zahnriemen mit spezieller Profilierung und Beschichtung
dehnungsarm und verschleißfest
sehr leichter ruhiger Lauf

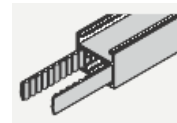

Zugwagen

Zugwagengleiter aus verschleißarmen Kunststoff, Überlaufbügel aus
Edelstahl, Sicherungsclip

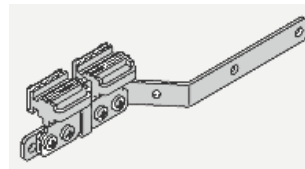

Laufwagen und Teleskopstangen

Doppelachsenlaufwagen mit verzinkter Stahlachse
sehr leichter ruhiger Lauf durch spezielle Laufrädchen
Teleskopstangen mit Federzug in Behangschlaufen
eingeschoben
leichtes Ein- und Aushängen der Stangen mit
Überschubhülsen

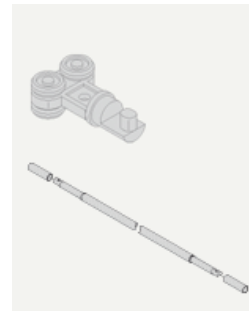

Montagemöglichkeiten

einfache Schnellmontage der Laufschiene mit Spannriegel
Deckenmontage mit verstellbaren Montagewinkeln

Bedienung / Antriebsarten

Elektrisch über Tast-/Rastschalter oder Funkfernbedienung, Einzel-, Gruppen- und Zentralbedienung

LITEX GmbH
 Warnstedtstraße 14 B · 22525 Hamburg
 Tel.: +49 40 391144 · info@litex-gmbh.de
 www.litex-gmbh.de



Grenzgrößen

Antrieb	Anlagenbreite	Anlagenlänge / Behangqualität				
		TH	I	TW	OS/C	OS/U
45 W Single Hand	1000	5000	4000	3500	3500	3500
	1250	4000	3000	2500	2500	2500
	1500	3500	2500	2000	2000	2000
	1750	3000	2500	2000	2000	2000
	1000	6000	5000	4500	4500	4500
30 WT	1250	5500	4000	4000	3500	3500
	1500	4500	3500	3500	3000	3000
	1750	4000	3000	3000	2500	2500
	2000	3500	2500	2500	2500	2500
	2250	3000	2500	2000	2000	2000
45 WT	2500	2500	2000	2000	2000	2000
	1000	8000	8000	8000	8000	8000
	1250	8000	8000	7500	7000	7000
	1500	8000	7500	6000	6000	6000
	1750	8000	6500	5500	5000	5000
30 WDT	2000	7000	5500	5000	4500	4500
	2250	6500	5000	4500	4000	4000
	2500	6000	4500	4000	3500	3500
	1000	10000	10000	10000	10000	10000
	1250	10000	10000	10000	10000	10000
45 WDT	1500	10000	10000	10000	10000	10000
	1750	10000	10000	9500	9000	9000
	2000	10000	9500	8500	8000	8000
	2250	10000	8500	7500	7000	7000
	2500	10000	8000	6500	6500	6500
45 WDT	2750	5000	4500	4000	4000	4000
	3000	4500	4000	3500	3500	3500
	1000	12000	12000	12000	12000	12000
	1250	12000	12000	12000	12000	12000
	1500	12000	12000	11000	10500	10500
45 WDT	1750	12000	11000	9500	9000	9000
	2000	12000	9500	9000	8500	8500
	2250	11500	9000	8000	7500	7500
	2500	10500	8500	7000	7000	7000
	2750	5500	5000	4500	4500	4500
3000	5000	4500	4000	4000	4000	

Faktoren Anlagenlänge für Anlagenform und Ausführung: (T = Tabellenwert)

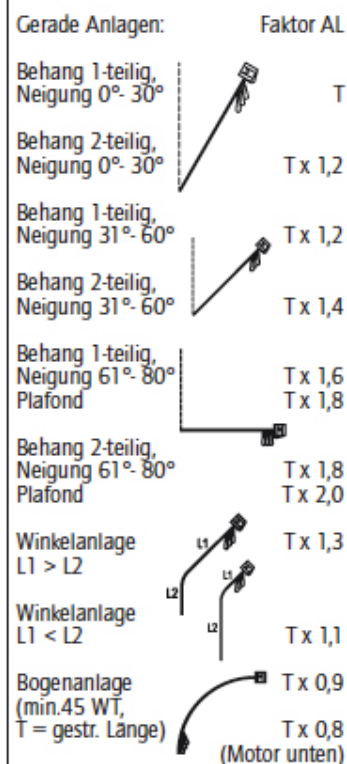

Obergrenzen für Anlagenlänge mit Antrieb:

45 W Single	AL	6000 mm
30 WT	AL	6000 mm
45 WT	AL	8000 mm
30 WDT	AL	10000 mm
45 WDT	AL	12000 mm

Behanggewichtsbegrenzung auf ca. 10 kg

TH	Thermostar-Soft	ca. 80 g/m ²
I	Interloon	ca. 190 g/m ²
TW	Twintex	ca. 260 g/m ²
OS/C	Okkult Soft Colour	ca. 305 g/m ²
OS/U	Okkult Soft Uni	ca. 310 g/m ²

Teleskopstangen Ø13 mm

Teleskopstangen Ø16 mm